



MANUALE D'USO

FRIGORIFERO PER VINO CANTINA DA INCASSO

Leggere interamente il manuale d'uso prima di utilizzare l'elettrodomestico e conservarlo a portata di mano per futuri riferimenti.

IT ITALIANO EN ENGLISH

SKSCW181**

SKSCW241**



MFL70339818
Rev.00_070519

www.signaturekitchensuite.com
Copyright © 2019 LG Electronics Inc. All Rights Reserved.

INDICE

Questo manuale può contenere testo o immagini che non si riferiscono al modello acquistato.

Il presente manuale è soggetto a revisioni da parte del produttore.

ISTRUZIONI PER LA SICUREZZA.....	3
LEGGERE TUTTE LE ISTRUZIONI PRIMA DELL'USO	3
AVVERTENZA	3
ATTENZIONE	9
ATTENZIONE PER L'AMBIENTE.....	10
INSTALLAZIONE	11
Dimensioni e distanze	11
Temperatura ambiente.....	11
USO	12
Note per l'uso.....	12
Componenti e funzioni.....	13
Utilizzo del pannello di controllo	14
Conservare il vino.....	15
FUNZIONI SMART	17
Prima di utilizzare l'applicazione SIGNATURE KITCHEN SUITE	17
Uso della funzione Smart Diagnosis™	19
MANUTENZIONE	20
Pulizia	20
Ripiano portabottiglie.....	21
RISOLUZIONE DEI PROBLEMI	22
Prima di chiamare l'assistenza	22
SCHEDA GARANZIA.....	27

LEGGERE TUTTE LE ISTRUZIONI PRIMA DELL'USO

Messaggi sulla sicurezza

Le istruzioni seguenti sono fornite allo scopo di evitare rischi o danni imprevisti dovuti all'uso errato e non sicuro dell'elettrodomestico.

Le istruzioni sono riportate con le diciture "AVVERTENZA" e "ATTENZIONE", come descritto di seguito.

 Questo simbolo indica operazioni o condizioni pericolose. Consultare con la massima attenzione il testo riportato assieme a questo simbolo e attenersi alle istruzioni per evitare rischi.

AVVERTENZA

Questo indica che il mancato rispetto delle istruzioni può provocare lesioni personali gravi o fatali.

ATTENZIONE

Questo indica che il mancato rispetto delle istruzioni può provocare lievi lesioni personali o danni all'elettrodomestico.

AVVERTENZA

AVVERTENZA

Per ridurre il rischio di esplosioni, incendi, scosse elettriche, ustioni o lesioni personali anche fatali, quando si utilizza l'elettrodomestico è indispensabile attenersi alle seguenti precauzioni basilari per la sicurezza:

Sicurezza tecnica

- Questo elettrodomestico può essere adoperato da bambini di almeno 8 anni di età, da persone con capacità fisiche, sensoriali o mentali ridotte, e da persone prive di esperienza sotto sorveglianza, solo se è stato spiegato l'uso corretto dell'elettrodomestico e descrivendone i relativi pericoli con l'elettrodomestico. La pulizia e la manutenzione non devono essere effettuate da bambini senza la supervisione degli adulti.
- I bambini dai 3 agli 8 anni possono riempire e svuotare gli apparecchi di refrigerazione.



Questo simbolo avvisa di materiali infiammabili che possono accendersi e provocare un incendio se non vi si presta attenzione.

- Questo elettrodomestico contiene un quantitativo limitato di refrigerante isobutano (R600a), ma è anche combustibile. In fase di trasporto e installazione dell'elettrodomestico, occorre prestare particolare attenzione a non danneggiare i componenti del circuito refrigerante.
- Il gas refrigerante e isolante utilizzato nell'elettrodomestico richiede procedure di smaltimento speciali. Prima di smaltire l'elettrodomestico, consultare un rappresentante dell'assistenza o una persona qualificata.
- Non danneggiare il circuito refrigerante.
- Se il cavo di alimentazione è danneggiato o la presa elettrica è allentata, non utilizzare il cavo di alimentazione e contattare un centro di assistenza autorizzato.
- Non utilizzare prese multiple o alimentatori portatili sul retro dell'elettrodomestico.
- Collegare saldamente la spina di alimentazione nella presa elettrica dopo aver eliminato completamente l'eventuale umidità e polvere.
- Non scollegare l'apparecchio tirando il cavo di alimentazione. Afferrare saldamente la spina di alimentazione ed estrarla dalla presa elettrica.

- Le aperture di ventilazione presenti all'esterno dell'elettrodomestico o nella struttura interna devono essere sempre mantenute pulite e prive di ostruzioni.
- In questo elettrodomestico non devono essere conservate sostanze esplosive, per esempio contenitori di aerosol con propellente infiammabile.
- Durante il trasporto, non inclinare l'apparecchio per spingerlo o tirarlo.
- Quando si posiziona l'elettrodomestico, assicurarsi che il cavo di alimentazione non resti intrappolato e non si danneggi.
- Per accelerare il processo di sbrinamento non adoperare mezzi meccanici o di altro tipo.
- Non utilizzare un asciugacapelli per asciugare l'interno dell'apparecchio e non collocare una candela dentro all'apparecchio per eliminare gli odori.
- Non utilizzare dispositivi elettrici all'interno del frigorifero.
- Assicurarsi di non schiacciare parti del corpo come mani o piedi quando si sposta l'elettrodomestico.
- Scollegare il cavo di alimentazione prima di pulire l'apparecchio o sostituire la lampada interna (se presente).
- Non spruzzare acqua o sostanze infiammabili (dentifricio, alcool, diluente, benzene, liquidi infiammabili, materiale abrasivo, ecc.) all'interno o all'esterno dell'elettrodomestico per pulirlo.
- Non pulire l'apparecchio con spazzole, stracci o spugne con superfici ruvide o di materiale metallico.
- Le operazioni di smontaggio, riparazione o modifica dell'apparecchio sono riservate esclusivamente al personale tecnico autorizzato dal centro di assistenza. Se l'apparecchio viene spostato e installato in un altro luogo, rivolgersi al nostro centro di assistenza clienti.

Rischio di incendio e materiali infiammabili

- In caso di perdite, tenere lontane fiamme libere o potenziali fonti di innesco di incendi e arieggiare per vari minuti l'ambiente in cui è installato l'elettrodomestico. Per evitare la creazione di miscele di gas infiammabili in caso di perdite del circuito del refrigerante, le dimensioni dell'ambiente in cui viene utilizzato l'elettrodomestico devono essere adeguate alla quantità di refrigerante adoperato. Per ogni 8 grammi di refrigerante R600a contenuti nell'elettrodomestico occorre un metro quadro di spazio.
- Eventuali fuoriuscite di refrigerante dai tubi potrebbero innescare incendi o provocare un'esplosione.
- La quantità di refrigerante dell'elettrodomestico è riportata sulla targhetta di identificazione collocata all'interno dell'elettrodomestico.

Installazione

- L'elettrodomestico deve essere sempre trasportato da due o più persone, così da maneggiarlo saldamente.
- Installare l'apparecchio su un pavimento solido e piano.
- Non installare l'apparecchio in un luogo umido e polveroso. Non installare o conservare l'apparecchio in aree esterne o esposte a condizioni climatiche quali luce solare diretta, vento, pioggia o temperature inferiori allo zero.
- Non esporre l'elettrodomestico alla luce solare diretta o al calore generato da elementi riscaldanti, come stufe o termosifoni.
- Fare attenzione a non lasciare esposta la parte posteriore dell'apparecchio durante l'installazione.
- Installare l'apparecchio in un luogo dove risulti agevole scollegare la spina di alimentazione.
- In fase di montaggio o smontaggio, fare attenzione a non lasciar cadere la porta dell'apparecchio.
- In fase di montaggio o smontaggio della porta dell'apparecchio, fare attenzione a non schiacciare o danneggiare il cavo di alimentazione.

- Non inserire la spina del dispositivo in una presa multipla, scheda di alimentazione o prolunga.
- Non usare una prolunga o un doppio attacco.
- Fare attenzione a non puntare la spina di alimentazione verso l'alto ed evitare che l'apparecchio appoggi contro la spina di alimentazione.
- Non collegare un adattatore o altri accessori alla presa di alimentazione.
- Non modificare o prolungare il cavo di alimentazione.
- Accertarsi che la presa elettrica sia correttamente messa a terra e che lo spinotto di terra del cavo di alimentazione non sia danneggiato o rimosso dalla spina di alimentazione. Per ulteriori dettagli sul collegamento a terra, rivolgersi al nostro Centro di assistenza clienti.
- Questo apparecchio è dotato di un cavo di alimentazione con un conduttore di messa a terra e una spina di messa a terra. La spina di alimentazione deve essere inserita in un'idonea presa elettrica installata e collegata a terra in conformità alle norme e ai regolamenti locali.
- Non accendere mai un elettrodomestico che mostra segni di danni. In caso di dubbi, rivolgersi al rivenditore.
- Smaltire tutti i materiali di imballaggio (es. sacchetti di plastica e polistirolo) tenendoli lontano dai bambini. I materiali di imballaggio possono provocare soffocamento.

Uso

- Non utilizzare l'apparecchio per scopi diversi dalla conservazione degli alimenti in ambienti domestici (es. per lo stoccaggio di materiale sanitario o sperimentale o per spedizione).
- Qualora penetrasse acqua nelle parti elettriche dell'apparecchio, scollegare la spina di alimentazione e contattare il nostro Centro di assistenza clienti.
- Scollegare la spina di alimentazione durante un forte temporale o in caso di fulmini, oppure se l'apparecchio non viene utilizzato per un periodo di tempo prolungato.

- Non toccare la spina di alimentazione o i comandi dell'apparecchio con le mani bagnate.
- Non piegare eccessivamente il cavo di alimentazione e non collocare oggetti pesanti su di esso.
- Se si rilevano rumori o odori anomali o fumo provenienti dall'apparecchio, staccare immediatamente la spina di alimentazione e contattare un Centro di assistenza clienti.
- Non inserire le mani né oggetti metallici all'interno della zona che emette aria fredda, nel coperchio o nella griglia di dissipazione del calore nella parte posteriore dell'apparecchio.
- Non esercitare una forza o un impatto eccessivi sul coperchio posteriore dell'apparecchio.
- Quando si apre o si chiude la porta dell'elettrodomestico, accertarsi che non vi siano bambini nelle vicinanze. La porta potrebbe colpire un bambino provocandogli lesioni personali.
- Evitare che bambini rimangano intrappolati all'interno dell'apparecchio. Un bambino intrappolato all'interno dell'apparecchio potrebbe soffocare.
- Impedire agli animali domestici di entrare nell'elettrodomestico.
- Non posizionare sull'elettrodomestico oggetti pesanti o fragili, contenitori pieni di liquido, oggetti infiammabili (es. candele, lampade ecc.), o dispositivi per il riscaldamento (es. stufe, caloriferi, ecc.).
- Non collocare apparecchi elettronici (a esempio stufe o telefoni cellulari) all'interno dell'apparecchio.
- In caso di perdite di gas (isobutano, propano, gas naturale, ecc.), non toccare l'apparecchio né la spina di alimentazione e arieggiare immediatamente l'ambiente. Questo apparecchio utilizza un gas refrigerante (isobutano, R600a). Anche se la quantità di gas è limitata, si tratta comunque di un gas combustibile. Eventuali perdite di gas durante il trasporto, l'installazione o l'uso dell'apparecchio potrebbero provocare incendi, esplosioni o lesioni personali in caso di generazione di scintille.

- Non utilizzare né conservare sostanze infiammabili o combustibili (etere, benzene, alcol, sostanze chimiche, GPL, spray combustibili, insetticidi, deodoranti per l'ambiente, cosmetici, ecc.) in prossimità dell'apparecchio.

Smaltimento

- Quando si smaltisce l'apparecchio, rimuovere la guarnizione della porta lasciando i ripiani e i cestelli al loro posto, e tenere i bambini lontani dall'apparecchio.

ATTENZIONE



ATTENZIONE

Per ridurre il rischio di lesioni personali lievi, malfunzionamenti o danni al prodotto o ai beni durante l'uso dell'elettrodomestico, attenersi alle precauzioni basilari, ad esempio:

Uso

- Il vetro temprato utilizzato sul lato frontale della porta e nei ripiani può subire danni da impatto. Qualora si rompessero, non toccare i cocci con le mani.
- Non aggrapparsi e non arrampicarsi sulla porta dell'apparecchio, sui vani di conservazione degli alimenti o sui ripiani.
- Non aprire o chiudere la porta dell'apparecchio con troppa forza.
- In caso di danni o malfunzionamenti della cerniera della porta, non adoperare l'elettrodomestico e rivolgersi a un centro assistenza LG Electronics.
- Evitare che eventuali animali mordano il cavo di alimentazione o il tubo dell'acqua.

Manutenzione

- Non pulire i ripiani o coperchi di vetro con acqua calda mentre sono freddi. Potrebbero rompersi se esposti a bruschi sbalzi di temperatura.
- Non inserire i ripiani al contrario. Potrebbero cadere.

ATTENZIONE PER L'AMBIENTE

Smaltimento delle apparecchiature obsolete



- Tutte le apparecchiature elettriche ed elettroniche contrassegnate da questo simbolo ("bidone della spazzatura barrato da una croce"), devono essere raccolte e smaltite separatamente rispetto agli altri rifiuti urbani misti, mediante impianti di raccolta specifici installati da Enti pubblici o dalle autorità locali. Si ricorda che gli utenti finali domestici possono consegnare gratuitamente le apparecchiature elettriche ed elettroniche a fine vita presso il punto vendita all'atto dell'acquisto di una nuova apparecchiatura equivalente. Gli utenti finali domestici possono inoltre consegnare gratuitamente apparecchiature elettriche ed elettroniche di piccolissime dimensioni (non eccedenti i 25 cm) a fine vita direttamente presso un punto vendita a ciò abilitato, senza obbligo di acquistare una apparecchiatura nuova di tipo equivalente. Si prega di informarsi previamente presso il punto vendita prescelto circa tale ultima modalità di conferimento dell'apparecchiatura a fine vita.
- Il corretto smaltimento dell'unità obsoleta contribuisce a prevenire possibili conseguenze negative sulla salute degli individui e sull'ambiente. Una gestione responsabile del fine vita delle apparecchiature elettriche ed elettroniche da parte degli utenti contribuisce al riutilizzo, al riciclaggio e al recupero sostenibile dei prodotti obsoleti e dei relativi materiali.
- Per informazioni più dettagliate sullo smaltimento delle apparecchiature obsolete, contattare l'ufficio del comune di residenza, il servizio di smaltimento rifiuti o il punto vendita in cui è stato acquistato il prodotto. (www.lg.com/global/recycling)

Dimensioni e distanze

- Una distanza troppo ravvicinata con gli oggetti vicini potrebbe risultare nella diminuzione della capacità di congelamento e in un aumento dei consumi di elettricità. Predisporre una distanza pari ad almeno 50 mm con ogni muro adiacente, in fase di installazione.

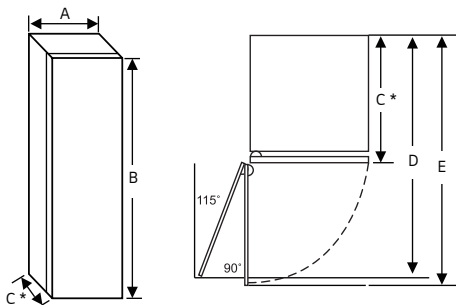

* Con porta (senza pannello).

Modello	SKSCW181**	SKSCW241**
Unità	mm	
A	445	603
B	2121	2121
C	607	607
D	520	659
E	556	713

NOTA

- La maniglia della porta deve essere aggiunta a questa misura.
- Varia a seconda dello spessore del pannello del cabinet personalizzato. I pannelli delle porte che compongono il kit pannelli porte Signature Kitchen Suite sono in acciaio inox inossidabile e sono spessi 3/4" (19 mm).

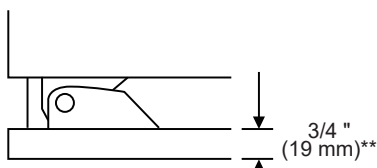

Temperatura ambiente

- L'elettrodomestico è stato progettato per il funzionamento in una gamma limitata di temperature ambiente, a seconda delle zone climatiche. Non utilizzare l'elettrodomestico in temperature che oltrepassino i limiti.
- Le temperature interne potrebbero essere alterate dalla posizione dell'elettrodomestico, dalla temperatura ambiente, dalla frequenza con la quale si apre lo porta e così via.
- La classe climatica è riportata sull'etichetta del prodotto.

Classe climatica	Intervallo della temperatura ambiente °C
SN (Temperata Estesa)	+10 - +32
N (Temperata)	+16 - +32
ST (Subtropicale)	+16 - +38
T (Tropicale)	+16 - +43 / +10 - +43*

*Australia, India, Kenya

NOTA

- Gli elettrodomestici di classe da SN a T dovrebbero essere utilizzati a una temperatura ambiente compresa tra i 10°C e i 43°C.

Note per l'uso

- Accertarsi che vi sia sufficiente spazio tra gli alimenti conservati sul ripiano, tra gli alimenti conservati, per consentire la completa chiusura della porta.
- Aprire la porta per lunghi periodi di tempo può causare un aumento significativo della temperatura negli scomparti dell'elettrodomestico.
- Se l'apparecchio di refrigerazione viene lasciato vuoto per lunghi periodi di tempo, spegnerlo, sbrinarlo, pulirlo, asciugarlo e lasciare la porta aperta per impedire lo sviluppo di muffa al suo interno.

Suggerimenti per il risparmio energetico

- Accertarsi che vi sia sufficiente spazio tra gli alimenti conservati. Ciò consente una circolazione uniforme dell'aria fredda, riducendo i consumi energetici.
- Non collocare alimenti in prossimità del sensore di temperatura del frigorifero. Lasciare una distanza di almeno 3 cm dal sensore.

Allarme porta aperta

L'allarme suona 3 volte a intervalli di 30 secondi se la porta rimane aperta o non viene completamente chiusa per un minuto.

- Se il suono di allarme persiste anche dopo la chiusura della porta, contattare il nostro Centro di assistenza clienti.

Rilevamento guasti

L'apparecchio è in grado di rilevare automaticamente eventuali problemi durante l'uso.

- Se viene rilevato un problema, l'apparecchio non funziona e viene visualizzato un codice di errore anche se si preme un pulsante qualunque.
- Quando ciò si verifica, non spegnere l'apparecchio e contattare immediatamente il nostro Centro di assistenza clienti. Se si disattiva l'alimentazione, un tecnico del nostro centro assistenza potrebbe avere difficoltà a individuare il problema.

Componenti e funzioni

SKSCW181**

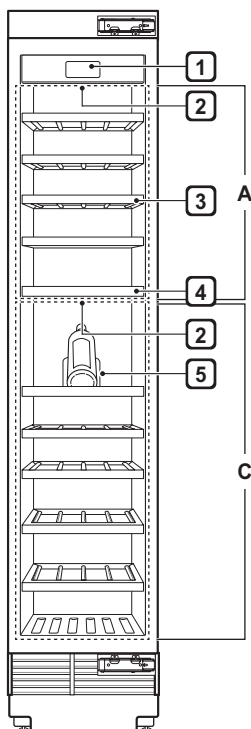

SKSCW241**

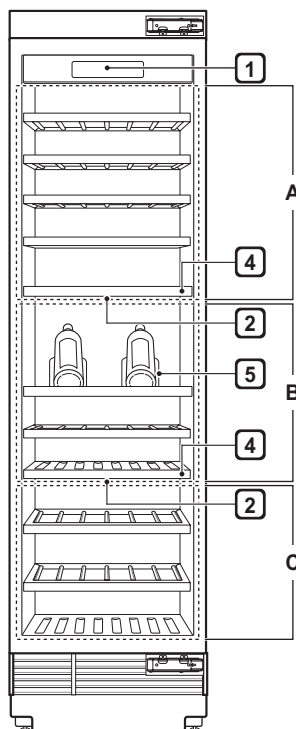

1 **Pannello di controllo**
Imposta la temperatura e controlla la funzione umidità.

2 **Lampada a LED**
Illumina l'interno dell'elettrodomestico.

3 **Ripiano portabottiglie**
Si consiglia di posizionare le bottiglie di vino sui lati per garantirne la conservazione ottimale e più duratura.

4 **Divisore di zona**
Aiuta a mantenere separate le zone di temperatura.

5 **Ripiano speciale di presentazione**
Serve per esporre e conservare il vino alla giusta angolatura in modo da evitare l'ossidazione.

NOTA

- A: Upper (Superiore), B: centrale, C: inferiore
- L'aspetto o i componenti dell'apparecchio possono differire a seconda del modello.

Utilizzo del pannello di controllo

Unità e funzioni

Modello: SKSCW181**

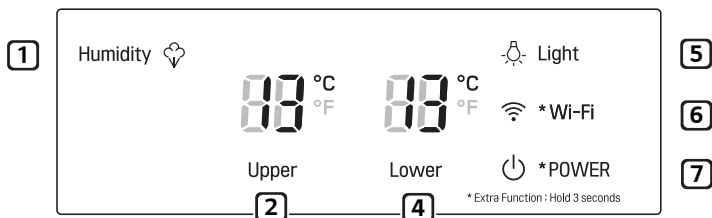

Modello: SKSCW241**

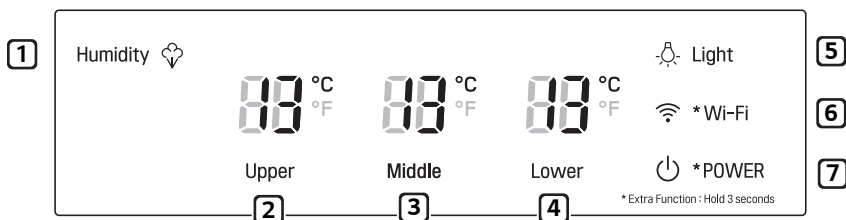

1 Humidity (Umidità)

Premere il pulsante **Humidity (Umidità)** per aumentare l'umidità in tutte le zone di temperatura.

2 Upper (Superiore)

Indica la temperatura impostata della zona superiore, che è di 13°C.

Premere ripetutamente il pulsante **Upper (Superiore)** per selezionare una nuova temperatura impostata da 5°C a 18°C.

3 Middle

Indica la temperatura impostata della zona centrale, che è di 13°C.

Premere ripetutamente il pulsante **Middle** per selezionare una nuova temperatura impostata da 5°C a 18°C.

4 Lower (Inferiore)

Indica la temperatura impostata della zona inferiore, che è di 13°C.

Premere ripetutamente il pulsante **Lower (Inferiore)** per selezionare una nuova temperatura impostata da 5°C a 18°C.

5 Light (Illuminazione)

L'illuminazione interna si accende automaticamente quando viene aperta la porta. Premere il pulsante Light per tenere le luci accese a scopo di presentazione. Premere ripetutamente questo pulsante per selezionare i seguenti livelli di intensità di illuminazione nel seguente ordine: basso, medio, alto, solo zona di presentazione, spento.

"bussare" due volte di seguito sul vetro della porta e le luci si accenderanno in automatico nella zona superiore.

tornano sul livello basso di illuminazione, oppure "bussare" due volte di seguito sul vetro per abbassare le luci immediatamente.

6 * Wi-Fi

Consente all'elettrodomestico di collegarsi alla rete **Wi-Fi** casalinga.

7 * Accensione

Serve ad accendere e spegnere l'elettrodomestico.

Premere il pulsante **Power (Accensione)** per almeno 3 secondi. Il pannello di controllo si illumina e il freddo-cantina si accende.

Spegnere l'elettrodomestico quando non viene utilizzato.

Premere il pulsante di **Power (Accensione)** per spegnere l'elettrodomestico e interromperne il funzionamento. Spegnere l'elettrodomestico solo quando non viene utilizzato.

! ATTENZIONE**Modalità display (solo per uso dimostrativo)**

La modalità display disattiva tutto il raffreddamento nel frigorifero per risparmiare energia quando il display è attivo in un negozio. Quando questa modalità è attiva, sul pannello di controllo appare **OF** e il display rimane acceso per 20 secondi.

- Per attivare o disattivare la modalità display, con la porta del frigorifero aperta, tenere premuti contemporaneamente i pulsanti **Upper (Superiore)** e **Humidity (Umidità)** per cinque secondi. Il pannello di controllo emette un segnale acustico e appare l'impostazione della temperatura per confermare che la modalità display è disattivata. Utilizzare la stessa procedura per attivare la modalità display.

NOTA

- Il pannello di controllo si spegne automaticamente per risparmiare energia.

Conservare il vino**! ATTENZIONE**

- Non riempire eccessivamente i ripiani portabottiglie di immagazzinaggio. Questo potrebbe danneggiarli o causare lesioni personali se gli articoli vengono rimossi con troppa forza.

NOTA

- Se si lascia la casa per un breve periodo, come ad esempio per una piccola vacanza, il frigorifero dovrebbe restare acceso.
- In caso si intenda lasciare il frigorifero spento per un lungo periodo, rimuovere tutte le bottiglie di vino e staccare la corrente. Pulire l'interno e lasciare la porta aperta per evitare la formazione di muffa.
- Se il frigorifero viene lasciato in un posto umido e caldo, aprire frequentemente la porta può causare la formazione di condensa. Eliminare la condensa con un panno pulito o un asciugamano di carta.
- Se la porta del frigorifero viene aperta o chiuso troppo spesso, può entrare aria calda e aumentare la temperatura interna del frigorifero. Questo può aumentare i costi dell'unità e ridurre la durata di conservazione del vino.
- Non installare il refrigeratore di vino accanto a fonti di calore o in luoghi in cui è esposto alla luce solare diretta.

Temperatura di servizio

Se si prevede di servire il vino nelle settimane successive, è possibile impostare una zona per conservare il vino alla sua temperatura di servizio consigliata. Questo non preserva la qualità del vino per un lungo periodo, ma permette di servire il vino senza doverlo rinfrescare o lasciarlo riposare per portarlo alla corretta temperatura di servizio. I vini tenuti alla temperatura di servizio devono essere serviti entro pochi mesi. Verificare l'etichetta o consultare una guida per la temperatura di servizio consigliata per il vino specifico.

Capacità di immagazzinaggio

Questo prodotto è designato per conservare solo vino, non è quindi consigliato per conservare altri liquori/bevande.

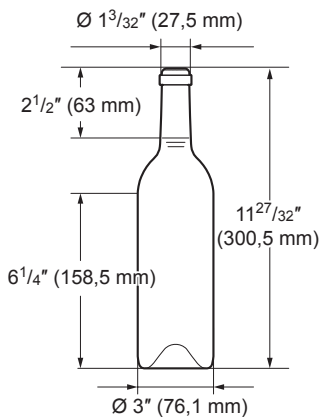

Scomparto conservazione vino (larghezza: 445 mm)

Max. capacità di immagazzinaggio: 71 bottiglie

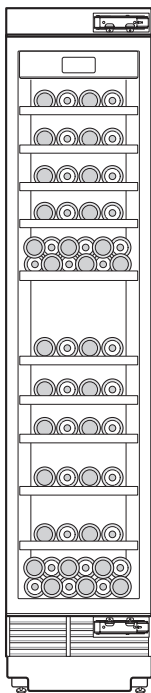

Scomparto conservazione vino (larghezza: 603 mm)

Max. capacità di immagazzinaggio: 113 bottiglie

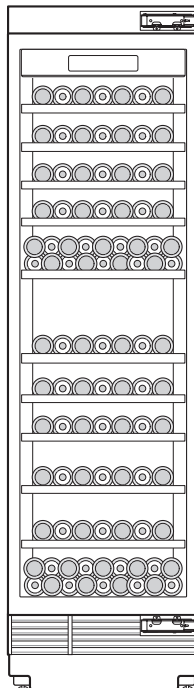

Prima di utilizzare l'applicazione SIGNATURE KITCHEN SUITE

- Per elettrodomestici che recano il logo  o



Cose da controllare prima di usare SIGNATURE KITCHEN SUITE

- 1 Controllare la distanza tra il dispositivo e il router wireless (rete Wi-Fi).
 - Se la distanza tra il dispositivo e il router fosse eccessiva, la potenza del segnale si indebolirebbe. Potrebbe volerci quindi molto tempo per effettuare la registrazione o l'installazione potrebbe non andare a buon fine.
- 2 Disattivare la **Connessione dati** o i **Dati cellulare** dal proprio smartphone.

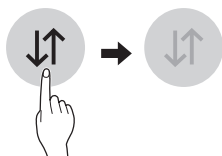

- 3 Collegare lo smartphone al router wireless.

NOTA

- Per verificare il collegamento Wi-Fi, controllare che l'icona **Wi-Fi**  sul pannello di controllo sia illuminata.
- Il dispositivo supporta soltanto reti Wi-Fi a 2,4 GHz. Per controllare la frequenza della propria rete, è necessario contattare il provider di servizi internet o fare riferimento al proprio manuale per il router wireless.

- **SIGNATURE KITCHEN SUITE** non è responsabile di eventuali problemi relativi alla connessione di rete né di guasti, malfunzionamenti o errori causati dalla connessione di rete.
- In caso di problemi di connessione dell'elettrodomestico alla rete Wi-Fi, è possibile che l'elettrodomestico sia troppo distante dal router. Acquistare un ripetitore Wi-Fi (range extender) per aumentare l'intensità del segnale Wi-Fi.
- La connessione Wi-Fi potrebbe non avvenire o potrebbe interrompersi a causa dell'ambiente della rete domestica.
- La connessione di rete potrebbe non funzionare correttamente a seconda del fornitore del servizio Internet.
- L'ambiente wireless circostante potrebbe causare rallentamenti nel servizio di rete wireless.
- Il dispositivo non può essere registrato a causa di problemi con la trasmissione del segnale wireless. Disconnettere il dispositivo e aspettare per circa un minuto prima di provare nuovamente.
- Se il firewall sul router wireless è attivo, disattivarlo o aggiungere una eccezione.
- Il nome della rete wireless (SSID) dovrebbe essere una combinazione di lettere inglesi e numeri. (Non utilizzare caratteri speciali)
- L'interfaccia utente smartphone (IU) può variare a seconda del sistema operativo mobile (OS) e del produttore.
- Se il protocollo di sicurezza del router è impostato su **WEP**, potrebbe non essere possibile impostare la rete. Cambiare il protocollo (**WPA2** è quello consigliato) e registrare nuovamente il prodotto.

Installare l'applicazione SIGNATURE KITCHEN SUITE

Cercare l'applicazione **SIGNATURE KITCHEN SUITE** per smartphone su Google Play & Apple App Store. Seguire le istruzioni per scaricare e installare l'applicazione.

Caratteristiche dell'applicazione SIGNATURE KITCHEN SUITE

È possibile comunicare con l'elettrodomestico da uno smartphone usando le comode funzioni smart.

Aggiornamento del firmware

Mantenere sempre aggiornato il dispositivo.

Smart Diagnosis™

Se si utilizza la funzione Smart Diagnosis, saranno fornite informazioni utili, ad esempio sull'impiego corretto dell'elettrodomestico in base al tipo di utilizzo.

Impostazioni

Consente di impostare varie opzioni sull'elettrodomestico e nell'applicazione.

NOTA

- Se si modifica il router wireless, il provider di servizi Internet o la password, eliminare il dispositivo registrato dall'applicazione Signature Kitchen Suite ed eseguire di nuovo la registrazione.
- L'applicazione è soggetta a modifiche senza preavviso, a scopo di miglioramento del prodotto.
- Le caratteristiche possono variare in base al modello.

Collegamento al Wi-Fi

Il pulsante **Wi-Fi**, impostato con l'applicazione **SIGNATURE KITCHEN SUITE**, consente al frigorifero di collegarsi alla rete Wi-Fi casalinga. L'icona **Wi-Fi** mostra lo stato della connessione del frigorifero alla rete. L'icona si illumina quando il frigorifero si collega alla rete Wi-Fi.

Registrazione iniziale del prodotto

Avviare l'applicazione **Signature Kitchen Suite** e seguire le istruzioni all'interno dell'applicazione per effettuare la registrazione.

Registrare nuovamente il prodotto o registrare un altro utente

Premere e tenere premuto il pulsante **Wi-Fi** per 3 secondi, per spegnerlo temporaneamente.

Avviare l'applicazione

SIGNATURE KITCHEN SUITE e seguire le istruzioni all'interno dell'applicazione per effettuare la registrazione.

NOTA

- Per disattivare la funzione **Wi-Fi**, premere e tenere premuto il pulsante **Wi-Fi** per 3 secondi. L'icona Wi-Fi sarà disattivata.

Specifiche del modulo LAN wireless

Modello	LCW-003
Gamma di frequenza	2412 a 2472 MHz
Potenza di uscita (max.)	IEEE 802.11b:18.37 dBm IEEE 802.11g:17.67 dBm IEEE 802.11n:17.67 dBm

Funzione Wireless S/W versione: V 1.0

Si consiglia agli utenti di installare questo dispositivo ad una distanza minima di 20 cm tra il dispositivo e il corpo.

Dichiarazione di conformità



Con la presente, LG Electronics dichiara che il Frigorifero per vino del tipo con apparato radio è conforme alla direttiva 2014/53/UE. È possibile leggere l'intero testo della dichiarazione di conformità al regolamento UE al seguente indirizzo internet:

<http://www.lg.com/global/support/cedoc/cedoc#>

LG Electronics European Shared Service Centre B.V.

Krijgsman 1

1186 DM Amstelveen

The Netherlands



Informazioni avviso software Open Source

Per ottenere il codice sorgente contenuto in questo prodotto secondo quanto consentito dalle licenze GPL, LGPL, MPL e altre licenze Open Source, visitare <http://opensource.signaturekitchensuite.com>.

In aggiunta al codice sorgente, sono disponibili per il download tutti i termini di licenza, le esclusioni di responsabilità e le relative note di copyright.

Signature Kitchen Suite fornirà anche il codice open source su CD-ROM su richiesta tramite e-mail all'indirizzo opensource@lge.com, addebitando il costo delle spese di distribuzione (ad esempio il costo di supporti, spedizione e gestione). L'offerta è valida per un periodo di tre anni a partire dalla nostra ultima spedizione di questo prodotto. L'offerta è valida per gli utenti che avranno ricevuto queste informazioni.

Uso della funzione Smart Diagnosis™

- Per elettrodomestici che recano il logo  

Smart Diagnosis™ tramite il Centro di assistenza clienti

In caso di malfunzionamento o guasto dell'elettrodomestico, utilizzare questa funzione se il nostro Centro di assistenza clienti richiede una diagnosi accurata. Adoperare questa funzione solo per rivolgersi all'assistenza, non durante l'uso normale.

- 1 Chiamare la nostra funzione Centro di assistenza clienti.

- 2 Aprire lo porta.

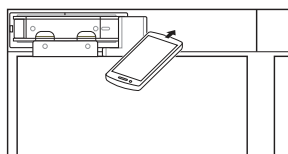

- 3 Tenere premuto per almeno 3 secondi il tasto **Upper (Superiore)** continuando a tenere il telefono nei pressi dell'altoparlante.
- 4 Al termine del trasferimento dati, il tecnico dell'assistenza descriverà i risultati di Smart Diagnosis™.

NOTA

- Avvicinare il telefono in modo da allinearne il microfono al foro dell'altoparlante.
- Dopo aver premuto il tasto **Upper (Superiore)** per circa tre secondi, viene emesso il segnale acustico di Smart Diagnosis™.
- Tenere il telefono sul foro dell'altoparlante in alto a destra e attendere il completamento della trasmissione dei dati.
- Durante la trasmissione dei dati, non allontanare il telefono dal foro dell'altoparlante.
- Il segnale acustico di trasferimento dati potrebbe essere difficile da udire durante la trasmissione dei dati di Smart Diagnosis™, per cui è opportuno lasciare il telefono sul foro dell'altoparlante per una diagnosi accurata fino a quando si interrompe il segnale acustico di trasferimento dati.
- Al termine del trasferimento dei dati, viene visualizzato un messaggio indicante il completamento del trasferimento; il pannello di controllo si spegne automaticamente e si riaccende dopo qualche secondo. Da lì in poi, il nostro Centro di assistenza clienti spiega il risultato della diagnosi.
- La funzione Smart Diagnosis™ dipende dalla qualità del segnale telefonico locale.
- Se si utilizza un telefono fisso, la comunicazione e il segnale trasmesso saranno migliori.
- Se il trasferimento dei dati di Smart Diagnosis™ è difficoltoso a causa della scarsa qualità della chiamata, è possibile che non si ottengano i migliori risultati dal servizio Smart Diagnosis™.

Pulizia

Consigli per la pulizia generale

- Nel pulire l'interno o l'esterno dell'elettrodomestico, non utilizzare una spazzola dura, dentifricio o materiali infiammabili. Non utilizzare agenti pulenti che contengano sostanze infiammabili. Ciò potrebbe causare scolorimento o danni all'elettrodomestico.
 - Sostanze infiammabili: alcool (etanolo, metanolo, alcool propilico, alcool isobutilico, ecc.), diluente, candeggina, benzene, liquidi infiammabili, materiali abrasivi, ecc.
- Dopo la pulizia, accertarsi che il cavo di alimentazione non sia danneggiato.

Pulizia delle parti esterne

- Quando le pareti esterne dell'elettrodomestico vengono pulite, togliere la spina del cavo di alimentazione dalla presa per evitare scariche elettrostatiche che potrebbero danneggiare i componenti elettronici o provocare scosse elettriche.
- Si consiglia la regolare pulizia dei coperchi di ventilazione posteriore e laterale per preservare il funzionamento affidabile ed economico dell'unità.
- Tenere pulite le prese d'aria all'esterno dell'elettrodomestico. Prese d'aria ostruite possono causare incendi o danni all'elettrodomestico.
- Applicare cera sulle superfici metalliche esterne aiuta a proteggerle dalla polvere. Non applicare la cera sulle parti in plastica. Applicare una cera per elettrodomestici (o per autoveicoli) almeno due volte all'anno adoperando un panno morbido e pulito.
- Per l'esterno dell'elettrodomestico, utilizzare una spugna pulita o un panno morbido e un detergente delicato in acqua calda. Non usare detersivi abrasivi o aggressivi. Asciugare bene con un panno morbido. Non usare panni sporchi per pulire gli porte in acciaio inossidabile. Utilizzare sempre un panno apposito e pulire nella stessa direzione delle fibre. Questo aiuta a ridurre macchie e ossidazione della spazzolatura dell'acciaio.

Pulizia delle parti interne

- Quando si rimuove un ripiano o un cassetto dall'interno dell'apparecchio, rimuovere tutti gli alimenti conservati dal ripiano o cassetto per evitare lesioni o danni all'apparecchio. In caso contrario, si potrebbe incorrere in lesioni a causa del peso degli alimenti conservati.
- Estrarre i ripiani e i cassetti, pulirli con acqua e asciugarli sufficientemente prima di reinserirli.
- Strofinare regolarmente le guarnizioni dello porta con un panno morbido inumidito.
- Pulire eventuali fuoriuscite o macchie nel cestello dello porta poiché possono compromettere la capacità di conservazione del cestello o persino danneggiare il cestello stesso.
- Non lavare mai i ripiani o i contenitori in lavastoviglie, i componenti possono deformarsi a causa del calore.
- Se l'elettrodomestico è dotato di lampada al LED, non rimuovere la copertura della lampada e la lampada al LED nel tentativo di ripararla o sostituirla. Si prega di contattare il nostro Centro di assistenza clienti.
- Pulire regolarmente le superfici che possono entrare in contatto con il cibo e i sistemi di drenaggio accessibili.

Ripiano portabottiglie

I ripiani scorrevoli aiutano a tenere le bottiglie organizzate e ne facilitano la ricerca.

⚠ ATTENZIONE

- I portabottiglie sono pesanti. Usare sempre due mani nella fase di rimozione o di reinserimento per evitare danni al prodotto e ferite alle persone. Svuotare sempre i portabottiglie prima di rimuoverli.
- Aprire sempre la porta completamente prima di rimuovere o reinserire i portabottiglie.
- In quanto prodotto naturale, il legno utilizzato per i portabottiglie può variare per colore e venatura, compresa la presenza di nodi.
- Per via della natura del legno, vino versato o altri liquidi possono macchiare o scolorire i portabottiglie.

Rimuovere i portabottiglie

- 1 Estrarre il portabottiglie fino all'arresto. Svuotare il portabottiglie prima di rimuoverlo.

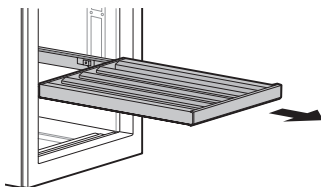

- 2 Sollevare leggermente il portabottiglie vuoto per rimuoverlo dalle guide scorrevoli.

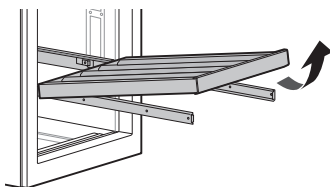

Assemblare i portabottiglie

- 1 Estrarre il supporto del portabottiglie finché non si arresta. Piegarlo ad angolo e appoggiarlo sulle rotaie.

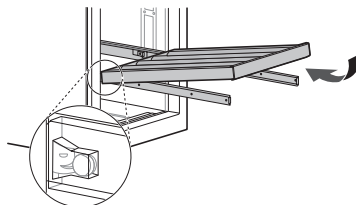

- 2 Far scorrere all'indietro il ripiano di immagazzinaggio fino a quando non si abbassa per posizionarsi sulle rotaie. Far scorrere il portabottiglie assemblato nello scomparto.

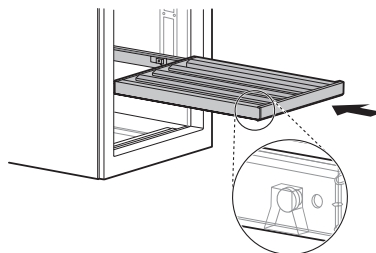

Prima di chiamare l'assistenza

Raffreddamento

Problema	Causa possibile & Soluzioni
Il frigorifero non raffredda.	<p>Il frigorifero è impostato su OFF (alcuni modelli).</p> <ul style="list-style-type: none"> Attivare ON. Fare riferimento alla sezione Impostazione dei comandi per un'adeguata impostazione della temperatura.
	<p>Il frigorifero è in Modalità display.</p> <ul style="list-style-type: none"> La modalità display permette alle luci e al display dei comandi di funzionare normalmente pur disattivando il raffreddamento per risparmiare energia quando il frigorifero è in esposizione.
	<p>Il frigorifero è stato installato di recente.</p> <ul style="list-style-type: none"> Sono necessarie fino a 24 ore affinché ogni scomparto raggiunga la temperatura desiderata.
	<p>Il frigorifero è stato riposizionato di recente.</p> <ul style="list-style-type: none"> Se il frigorifero è stato immagazzinato per un lungo periodo di tempo o era posizionato su un lato, è necessario che stia in posizione verticale per 24 ore prima di connetterlo alla corrente.
Il sistema di raffreddamento si attiva troppo.	<p>Il frigorifero sostituisce un modello più vecchio.</p> <ul style="list-style-type: none"> I frigoriferi moderni richiedono più tempo di funzionamento ma utilizzano meno energia per via di una tecnologia più efficiente.
	<p>Il frigorifero è stato connesso alla presa o la corrente è stata ripristinata recentemente.</p> <ul style="list-style-type: none"> Sono necessarie fino a 24 ore affinché il frigorifero si raffreddi completamente.
	<p>Lo porta viene aperto spesso oppure sono state aggiunte troppe bottiglie di vino.</p> <ul style="list-style-type: none"> Aggiungere bottiglie di vino e aprire lo porta riscalda il frigorifero, cosa che richiede che il compressore funzioni più a lungo per raffreddare nuovamente il frigorifero. Per risparmiare energia, cercare di togliere dal frigorifero tutto ciò che serve in un'unica volta, tenere le bottiglie di vino organizzate in modo che siano facili da trovare e chiudere lo porta non appena le bottiglie sono state rimosse.
	<p>La porta non si chiude perfettamente.</p> <ul style="list-style-type: none"> Spingere i ripiani gli sportelli in modo da chiuderli completamente.
	<p>Il frigorifero è installato in un'area calda.</p> <ul style="list-style-type: none"> Il compressore si azionerà più a lungo in condizioni di calore. A normali temperature ambiente (21°C) il compressore dovrebbe azionarsi il 40-80% del tempo. In condizioni di calore si azionerà più spesso. Il frigorifero non deve essere azionato sopra i 38°C.

Problema	Causa possibile & Soluzioni
Formazione di umidità all'interno.	<p>Gli porte vengono aperti spesso o per lunghi periodi di tempo.</p> <ul style="list-style-type: none"> • Quando gli porte vengono aperti spesso o per lunghi periodi di tempo, l'aria umida e calda entra nello scomparto. Questo aumenta la temperatura e il livello di umidità nello scomparto. Per diminuire l'effetto, ridurre la frequenza e la durata di apertura dello porta.
	<p>Gli porte non sono chiusi correttamente.</p> <ul style="list-style-type: none"> • Chiudere completamente lo porta.
	<p>Il clima è umido.</p> <ul style="list-style-type: none"> • Il clima umido fa entrare ulteriore umidità negli scomparti quando si aprono gli porte, creando condensa o gelo. Mantenere un livello ragionevole di umidità nella casa aiuta a controllare la quantità di umidità che può entrare negli scomparti.
Il frigorifero è troppo caldo.	<p>Il frigorifero è stato installato di recente.</p> <ul style="list-style-type: none"> • Sono necessarie fino a 24 ore affinché ogni scomparto raggiunga la temperatura desiderata.
	<p>Le prese d'aria sono bloccate.</p> <ul style="list-style-type: none"> • Localizzare le prese d'aria con la mano per sentire il flusso d'aria e spostare tutte le bottiglie che le bloccano limitando il flusso d'aria. Sistemare diversamente le bottiglie per permettere all'aria di fluire attraverso lo scomparto.
Il frigorifero è troppo caldo.	<p>Gli porte vengono aperti spesso o per lunghi periodi di tempo.</p> <ul style="list-style-type: none"> • Quando gli porte vengono aperti spesso o per lunghi periodi di tempo, l'aria umida e calda entra nello scomparto. Questo aumenta la temperatura e il livello di umidità nello scomparto. Per diminuire l'effetto, ridurre la frequenza e la durata di apertura dello porta.
	<p>L'unità è installata in un'area calda.</p> <ul style="list-style-type: none"> • Il frigorifero non deve essere azionato a temperature superiori a 38°C.
	<p>Nel frigorifero sono state aggiunte molte bottiglie di vino contemporaneamente.</p> <ul style="list-style-type: none"> • Aggiungere bottiglie di vino riscalda il frigorifero, azionando così il sistema di raffreddamento.
	<p>Porte non chiusi correttamente.</p> <ul style="list-style-type: none"> • Chiudere completamente lo porta.
	<p>La temperatura non è stata impostata correttamente.</p> <ul style="list-style-type: none"> • Se la temperatura è troppo calda, regolare i comandi con un incremento alla volta e attendere che la temperatura si stabilizzi.
Il frigorifero è troppo freddo.	<p>Impostazioni della temperatura non corrette.</p> <ul style="list-style-type: none"> • Se la temperatura è troppo fredda, regolare i comandi con un incremento alla volta e attendere che la temperatura si stabilizzi.

Parti e caratteristiche

Problema	Causa possibile & Soluzioni
<p>Gli porte non si chiudono completamente o si riaprono.</p>	<p>Gli porte sono stati rimossi durante l'installazione del prodotto e non sono stati riposizionati correttamente.</p> <ul style="list-style-type: none"> • Chiamare il centro di assistenza. Il numero di telefono del centro di assistenza locale è disponibile su www.signaturekitchensuite.com
<p>Lo porta è difficile da aprire.</p>	<p>Le guarnizioni sono sporche o appiccicose.</p> <ul style="list-style-type: none"> • Pulire le guarnizioni e le superfici che queste toccano. Dopo la pulizia, strofinare sulle guarnizioni un sottile strato di lucido per dispositivi o cera da cucina.
	<p>Lo porta è stato chiuso recentemente.</p> <ul style="list-style-type: none"> • Quando si apre lo porta, nel frigorifero entra aria calda. Quando l'aria calda si raffredda, può creare un vuoto. Se lo porta è difficile da aprire, attendere un minuto per permettere alla pressione dell'aria di stabilizzarsi, poi osservare se lo porta si apre più facilmente.
<p>Le luci non funzionano.</p>	<p>Guasto dell'illuminazione interna a LED.</p> <ul style="list-style-type: none"> • La luce del comparto del frigorifero è una luce LED da interni e l'assistenza deve essere fornita da un tecnico qualificato.
<p>L'interno del frigorifero è coperto da polvere o fuliggine.</p>	<p>Il frigorifero si trova accanto a una fonte di calore, come un camino, un comignolo o una candela.</p> <ul style="list-style-type: none"> • Assicurarsi che il frigorifero non venga posizionato accanto a una fonte di calore, come un camino, un comignolo o una candela.

Rumori

Problema	Causa possibile & Soluzioni
Ticchettio	<p>Il controllo dello sbrinamento scatta all'inizio e alla fine del ciclo di sbrinamento automatico. Anche il controllo del termostato (o il controllo del frigorifero su alcuni modelli) scatta all'inizio e alla fine del ciclo.</p> <ul style="list-style-type: none"> • Funzionamento normale
Crepitio	<p>I crepitii potrebbero essere generati dal flusso del refrigerante o da oggetti collocati sopra o attorno al frigorifero.</p> <ul style="list-style-type: none"> • Funzionamento normale
	<p>Il frigorifero non appoggia saldamente sul pavimento.</p> <ul style="list-style-type: none"> • Il pavimento è irregolare o i piedini di livellamento non sono ben regolati.
	<p>Il frigorifero con compressore lineare ha subito un urto durante il funzionamento.</p> <ul style="list-style-type: none"> • Funzionamento normale
Fruscio	<p>Il motore della ventola dell'evaporatore fa circolare l'aria attraverso il comparto del frigorifero.</p> <ul style="list-style-type: none"> • Funzionamento normale
	<p>La ventola del condensatore forza il passaggio dell'aria sul condensatore.</p> <ul style="list-style-type: none"> • Funzionamento normale
Gorgoglio	<p>Flusso del refrigerante attraverso il sistema di raffreddamento.</p> <ul style="list-style-type: none"> • Funzionamento normale
Scoppietto	<p>Contrazione ed espansione delle pareti interne a causa delle variazioni della temperatura.</p> <ul style="list-style-type: none"> • Funzionamento normale
Vibrazioni	<p>Se la parte laterale o posteriore del frigorifero è a contatto con un mobile o una parete, alcune delle normali vibrazioni potrebbero generare un rumore udibile.</p> <ul style="list-style-type: none"> • Per eliminare il rumore, accertarsi che i lati e la parte posteriore non vibrino a contatto con una parete o un mobile.
Gocciolio	<p>Acqua che scorre nella vaschetta raccogli condensa durante lo scongelamento.</p> <ul style="list-style-type: none"> • Funzionamento normale
Pulsazione o suono acuto	<p>Il frigorifero è ideato per funzionare in modo più efficiente per conservare il vino alla temperatura desiderata. Il compressore ad alta efficienza può far sì che il frigorifero funzioni più a lungo del vecchio, ma permette comunque di risparmiare più energia dei modelli precedenti. Mentre il frigorifero è in funzione, è normale sentire una pulsazione o un suono acuto.</p> <ul style="list-style-type: none"> • Funzionamento normale

Rete Wi-Fi

Problema	Causa possibile & Soluzioni
<p>Il dispositivo casalingo e lo smartphone non sono collegati alla rete Wi-Fi.</p>	<p>La password per il Wi-Fi con la quale si sta tentando di accedere non è corretta.</p> <ul style="list-style-type: none"> • Cercare la rete Wi-Fi collegata allo smartphone e rimuoverla, quindi effettuare la registrazione dell'apparecchio sull'applicazione SIGNATURE KITCHEN SUITE.
	<p>La Conn. Dati per lo smartphone sono attivi.</p> <ul style="list-style-type: none"> • Disattivare la connessione dati dello smartphone ed effettuare la registrazione del dispositivo utilizzando la rete Wi-Fi.
	<p>Il nome della rete wireless (SSID) non è stato impostato correttamente.</p> <ul style="list-style-type: none"> • Il nome della rete wireless (SSID) dovrebbe essere una combinazione di lettere inglesi e numeri. (Non utilizzare caratteri speciali)
	<p>La frequenza del router non è 2,4 GHz.</p> <ul style="list-style-type: none"> • È supportata solo la frequenza del router a 2,4 GHz. Impostare il router wireless a 2,4 GHz e collegare l'applicazione al router wireless. È possibile controllare la frequenza del router tramite il provider di servizi Internet o il produttore del router.
	<p>La distanza tra il dispositivo e il router è eccessiva.</p> <ul style="list-style-type: none"> • Se la distanza tra il dispositivo e il router fosse eccessiva, la potenza del segnale si indebolirebbe e la connessione potrebbe non configurarsi correttamente. Spostare il router perché sia più vicino al dispositivo.

La presente Garanzia si intende aggiuntiva e non sostitutiva di ogni altro diritto di cui gode l'acquirente del prodotto ed, in particolare, non pregiudica in alcun modo i diritti del consumatore stabiliti agli articoli da 128 a 134 del "Codice del Consumo", D.Lgs. 206/2005 (c.d. "Garanzia Legale"). La Garanzia Legale ha una durata di 24 mesi a partire dalla consegna del bene ed è prestata dal venditore presso cui è stato effettuato l'acquisto del prodotto. In base alla Garanzia Legale il consumatore che abbia denunciato al venditore i difetti del bene entro due mesi dalla loro scoperta, ha diritto alla riparazione o sostituzione del prodotto non conforme, ovvero può richiederne una congrua riduzione del prezzo, oppure ancora la risoluzione del contratto di acquisto. Maggiori informazioni su tali rimedi e sulle relative condizioni di applicabilità possono essere consultate al seguente indirizzo, che contiene un estratto del Codice del Consumo in materia di Garanzia Legale: www.lg.com/it/supporto/garanzia.

La presente garanzia, prestata da LG Electronics Italia S.p.A. sui prodotti della gamma SIGNATURE KITCHEN SUITE ai sensi dell'articolo 133 del Codice del Consumo, e è per contro disciplinata dai termini e condizioni del presente certificato.

Le procedure di assistenza ed i servizi aggiuntivi descritti nella presente garanzia, potranno subire delle variazioni che saranno pubblicate nella pagina "Garanzia Prodotti" del sito www.lg.com/it – nell'area Supporto.

Termini e condizioni della garanzia

- La garanzia di LG Electronics sui prodotti della gamma SIGNATURE KITCHEN SUITE copre eventuali difetti dei materiali e di fabbricazione. Di conseguenza tutti gli altri tipi di difetti e danni sono esclusi, come quelli da uso inappropriato, impostazioni errate, errata calibrazione e installazione, mancata osservanza delle istruzioni contenute nel manuale d'uso, così come danni causati da fattori esterni, danni estetici, fenomeni naturali, normale usura nel tempo. La garanzia non copre altresì la sostituzione, riparazione o manutenzione di parti consumabili quali ad esempio cinghie, filtri e guarnizioni, deterioramento/rottura/interruzione tubi esterni.
- La garanzia di LG Electronics sui prodotti della gamma SIGNATURE KITCHEN SUITE ha validità a partire dalla data di acquisto del prodotto e si applica solo dietro presentazione della prova di acquisto originale (non manoscritta). Il documento deve essere in grado di far capire inequivocabilmente il prodotto a cui si riferisce. La presente garanzia si applica solo al primo acquisto del prodotto e sono pertanto esclusi acquisti successivi, come ad esempio vendite di seconda mano, anche se accompagnate da una valida prova d'acquisto.
- La garanzia di LG Electronics sui prodotti della gamma SIGNATURE KITCHEN SUITE diviene nulla in caso di alterazione o di lavori di riparazione eseguiti da persona non autorizzata da LG Electronics Italia S.p.A., in caso di manomissione o rimozione del numero di serie del prodotto, in caso di rilavorazione o utilizzo professionale del prodotto, intendendosi per tale l'utilizzo da parte dell'utente nell'ambito della propria attività imprenditoriale, commerciale, artigianale o professionale.
- La decisione se riparare, sostituire o rimborsare, conformemente a quanto segue, il prodotto spetta esclusivamente a LG Electronics Italia S.p.A.. Le parti e le unità sostituite o rimborsate diventano proprietà di LG Electronics Italia S.p.A.
- Altri costi diversi da quelli di riparazione o sostituzione (ad esempio: installazione e disinstallazione prodotti, utilizzo di autoscale, ponteggi o altri sistemi di elevazione) non sono coperti dalla garanzia LG Electronics sui prodotti della gamma SIGNATURE KITCHEN SUITE.
- LG Electronics Italia S.p.A. non è responsabile per qualsiasi perdita o danno a software o a dispositivi di archiviazione dati, nonché danni derivanti dal mancato uso del prodotto.

- A seconda del difetto presentato dal prodotto, il Centro di assistenza, in accordo con LG Electronics Italia S.p.A., potrà procedere con la riparazione o la sostituzione del prodotto completo. Nella sostituzione potranno essere impiegati prodotti o parti, identici o con pari caratteristiche. I prodotti sostitutivi o le parti utilizzate per le riparazioni potranno essere nuovi o ricondizionati. Nei casi in cui non sia possibile applicare le soluzioni sopra descritte, LG Electronics Italia S.p.A. si impegna a rimborsare il prezzo di acquisto al cliente applicando un abbattimento in ragione della data di acquisto del prodotto stesso. La tabella di abbattimento ai fini del rimborso è consultabile al sito www.lg.com/it/supporto. Il servizio per il cliente è completamente gratuito se il prodotto viene riscontrato difettoso. Se il prodotto non viene riscontrato difettoso, il costo di manodopera dell'intervento, dell'uscita a domicilio e di un eventuale trasporto del prodotto, potranno essere addebitati al cliente stesso da parte del centro di assistenza.
- I prodotti nuovi riscontrati danneggiati alla prima apertura della confezione originale, non devono essere installati o inviati/portati in riparazione presso i Centri di assistenza. I clienti finali devono rivolgersi al rivenditore che, a seconda del caso, provvederà a fornire al cliente la soluzione più idonea, in accordo con LG Electronics Italia S.p.A.
- Questo prodotto SIGNATURE KITCHEN SUITE è garantito per un periodo di ventiquattro (24) mesi.
- La garanzia di 10 anni sulle parti copre il solo costo dei seguenti componenti, come applicabile: Compressore frigorifero; Motore Direct Drive Lavatrice (Statore; Rotore ed Hall Sensor) ed il Compressore Inverter dello Split Aria Condizionata montato a muro (monosplit); motore inverter aspirapolvere, magnetron inverter. Dopo il secondo anno di garanzia, i costi della manodopera e dell'eventuale diritto di chiamata restano comunque a carico del cliente.
- Le batterie interne ai prodotti hanno una garanzia di 1 anno

Customer Information Center

Paese	Telefono	Indirizzo
Italia	800 978 866	LG Electronics Italia S.p.A.

Via Aldo Rossi 4
20149 Milano