

SKSDW2402P

Lavastoviglie Sliding hinge

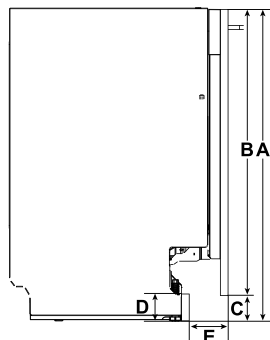

Installazione

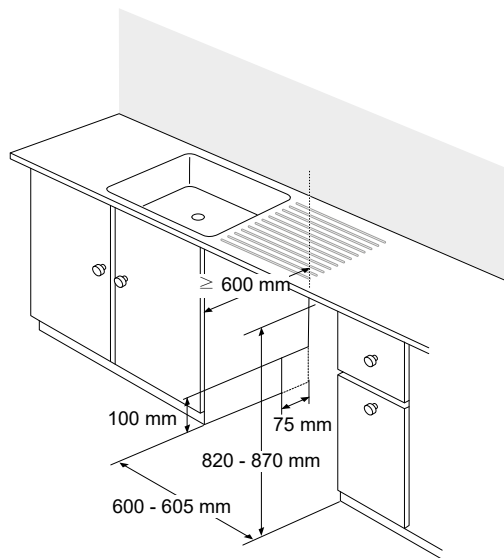

<Maximum size of 'B'>

C(mm)	<Maximum size of 'B'>							
A(mm) \	90	100	110	120	130	140	150	160
811	720	710	700	690	680	670	660	650
821	X	720	710	700	690	680	670	660
831	X	X	720	710	700	690	680	670
841	X	X	X	720	710	700	690	680
851	X	X	X	X	720	710	700	690
861	X	X	X	X	X	720	710	700

- D = C - 15mm
- E = 95 - 100mm

SKSDW2402P

Caratteristiche generali	EAN: 8806098608034
Coperti	14
Motore Inverter Direct Drive	●
Wi-Fi abilitato per il controllo SmartThinQ® con applicazione iOS/Android	●
TrueSteam™	●
QuadWash™	●
Programmi	(10) Auto, Intensivo, Delicato, Refresh, Eco, Turbo, Download cycle, Machine Clean, Rinse, Express
Opzioni	(8) Dual zone, Mezzo carico, Energy saver, Steam (vapore), High temp, Extra Dry, Par. Ritardata, Control Lock
Aqua-Stop	●
Tipo d'asciugatura	Condensazione / Asciugatura Auto Open
Sistema di lavaggio Vario Plus	●
3° cestello regolabile in altezza	●
Porta ad apertura automatica	●
Indicatore del tempo di funzionamento	●
Indicatore di riempimento del sale	●
Indicatore di riempimento del brillantante	●
Valori di consumo e rumorosità	
Classe di efficienza energetica	D
Livello sonoro Programma Eco	43 dBA
Consumo idrico per ciclo	9.5 L
Consumo energetico del ciclo	0.849 kWh
Durata del ciclo standard (ECO)	193 min.
Durata del ciclo rapido	56 min.
Durata del ciclo turbo	78 min.
Specifiche tecniche	
Alimentazione richiesta	220 ~ 240V, 50Hz
Dimensioni (L x P x A)	598x554x815 mm (23"x21"32")
Altezza della nicchia	815 ~ 875 mm (32" ~ 34")
Piedini regolabili	60 mm (2")
Specifiche tecniche pannello porta	
Larghezza	590 mm - 594 mm (23.2" - 23.4")
Altezza	720 mm - 780 mm (28.3" - 30")
Spessore	16 mm - 22 mm (0.6" - 0.8")
Portata cerniera	2,5 kg - 11 kg