

SKSOV2411S

Forno combinato vapore



Installazione

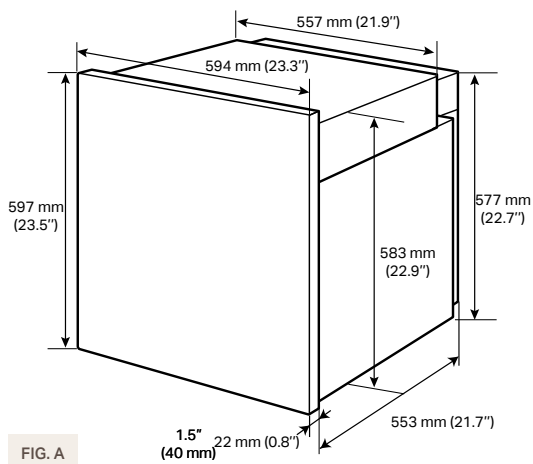

FIG. A

Installazione in un mobile alto

La distanza tra la parte posteriore del forno installato e la parete a contatto deve essere di minimo 10 mm (0,4"). Per sollevare il forno, usare i fori laterali dello stesso (vedere la freccia, Fig. A). Il mobile della cucina a contatto con il forno deve essere resistente al calore fino a 90 °C e le unità vicine sul lato anteriore fino a 70 °C come minimo.

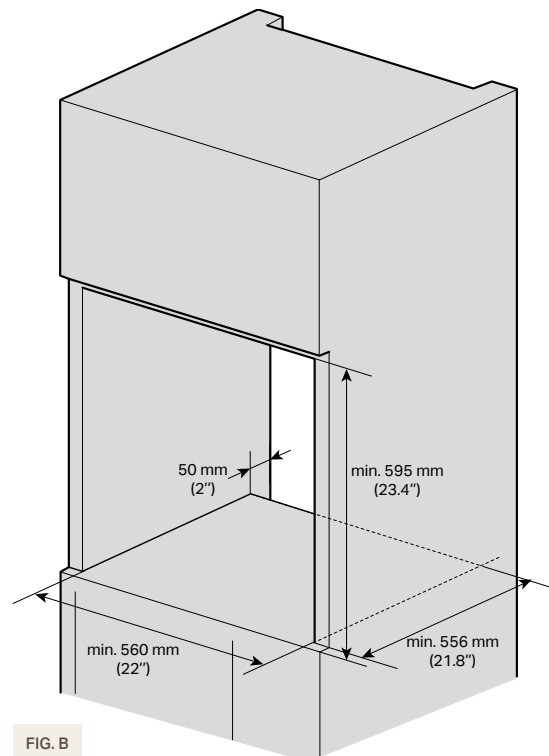

FIG. B

SKSOV2411S

Caratteristiche generali	EAN: 8806087744644
Rivestimento cavità	Smalto blu porcellanato
Display	LCD TFT a colori da 7"
Wi-Fi abilitato per il controllo SmartThinQ® con applicazione iOS/Android	•
Modalità di cottura	(18) Aria calda, Aria calda eco, Statico, Ventilato, Pizza, Arrosto, Arrosto bassa temp., Arrosto+ con riscaldamento rapido, Grill piccolo, Grill grande, Lievitazione, Mantenimento in caldo, Scongellamento, Scaldavivande, Calore inferiore, 100 % Vapore, Sous Vide, Aggiunta vapore
Programmi automatici "Gourmet Chef"	20
Porta senza maniglia ad apertura automatica	•
Apertura ammortizzata	•
Sensore di movimento	•
Luce ambiente (rossa)	•
Generazione esterna del vapore	•
Cottura 100% vapore con regolazione al grado C°	•
Funzione Sous-vide	•
Funzione Decalcificazione	•
Funzione asciugatura	•
Capacità serbatoio dell'acqua	1 L
Illuminazione interna LED	•
Pulizia Speed clean	•
Materiale della porta	Vetro oscurato
Accessori inclusi	2 guide telescopiche, 1 griglia di metallo, 1 leccarda alta, 1 placca da forno, 1 leccarda forata
Sonda di temperatura	•
Etichetta energetica	
Classe di efficienza energetica	A+
Volume cavità	70 L
Consumo di energia per ciclo convenzionale (kW/h)	0,94
Consumo di energia per ciclo ventilato (kW/h)	0,69
Assorbimento massimo kW	3,5
Specifiche Tecniche	
Disgiuntore	20 A
Alimentazione richiesta	230 V, 50 Hz
Tipo di spina	F Type
Tipo di alimentazione	Elettrica
Peso netto	57 kg