



## MANUALE DELL'UTENTE

# CASSETTO SCALDAVIVANDE A INCASSO

Leggere interamente il manuale d'uso prima di utilizzare l'elettrodomestico e conservarlo a portata di mano per futuri riferimenti.

SKSWD2401S



MFL70548902\_02

[www.signaturekitchensuite.com/it](http://www.signaturekitchensuite.com/it)

Copyright © 2019 - 2020 Signature Kitchen Suite. All Rights Reserved.

# INDICE

## 3 ISTRUZIONI IMPORTANTI SULLA SICUREZZA

---

## 7 PANORAMICA DEL PRODOTTO

---

- 7 Componenti
- 7 Caratteristiche tecniche

## 8 INSTALLAZIONE

---

- 8 Prima di installare il forno
- 9 Informazioni di installazione
- 10 Installazione

## 11 FUNZIONAMENTO

---

- 11 Prima di utilizzare il cassetto scaldavivande
- 11 Panoramica dell'unità dei comandi
- 11 Come utilizzare il cassetto scaldavivande

## 13 MANUTENZIONE

---

- 13 Come pulire

## 14 RISOLUZIONE DEI PROBLEMI

---

- 14 Prima di chiamare l'assistenza
- 15 Servizio clienti e parti di ricambio

## 16 GARANZIA

---

# ISTRUZIONI IMPORTANTI SULLA SICUREZZA

## LEGGERE ATTENTAMENTE E CONSERVARE PER RIFERIMENTO FUTURO

Leggere e seguire tutte le istruzioni prima di utilizzare il cassetto scaldavivande per evitare il rischio di incendi, scosse elettriche, lesioni personali o danni durante l'utilizzo dell'elettrodomestico.

Questa guida non contempla tutte le possibili condizioni che possono verificarsi. Contattare sempre l'addetto all'assistenza o il produttore per problemi che non si comprendono.



Questo è il simbolo di avviso di sicurezza. Questo simbolo avvisa di potenziali pericoli che possono causare morte o ferite gravi. Tutti i messaggi di sicurezza seguiranno il simbolo di allarme di sicurezza e la parola "AVVERTENZA" o "ATTENZIONE". Queste parole significano:



**AVVERTENZA** - Questo simbolo avverte l'utente di rischi o pratiche non sicure che potrebbero causare gravi lesioni fisiche o la morte.



**ATTENZIONE** - Questo simbolo avverte l'utente di rischi o pratiche non sicure che potrebbero causare lesioni personali o danni alle cose.

### **AVVERTENZA**

- **Non** utilizzare il cassetto scaldavivande a scopo di deumidificazione. (es. Azionare il cassetto scaldavivande per giornali umidi, indumenti, giocattoli, dispositivi elettrici, animali da compagnia o bambini, ecc.)
  - Può essere la causa di gravi danni alla sicurezza come incendio, ustioni o morte improvvisa dovuta a scosse elettriche.
- Questo elettrodomestico può essere adoperato da bambini, persone con capacità fisiche, sensoriali o mentali ridotte e persone prive di esperienza e competenza solo sotto sorveglianza o se è stato spiegato l'uso corretto dell'elettrodomestico e sono stati descritti i relativi pericoli. I bambini (piccoli) devono essere controllati per impedire che giochino con l'elettrodomestico.
  - L'uso improprio può causare danni come incendio, scosse elettriche o ustioni.
- Le parti accessibili possono surriscaldarsi durante l'uso. I bambini dovrebbero essere tenuti lontani.
  - Potrebbero ustionarsi.
- **Non** permettere ai bambini di appendersi alla maniglia dello sportello.
  - Potrebbero ferirsi.
- È pericoloso per chiunque non sia una persona competente effettuare manutenzione o riparazioni che implicino la rimozione del coperchio.
- Quando l'elettrodomestico è in funzione, per via delle temperature generate, i bambini possono utilizzare il cassetto scaldavivande solo sotto la supervisione di un adulto.
- **Non** azionare il cassetto scaldavivande se è danneggiato. È di particolare importanza che lo sportello del cassetto scaldavivande sia chiuso adeguatamente e che non ci siano danni allo sportello (piegatura).
- Se lo sportello è danneggiato, il cassetto scaldavivande non deve essere azionato fino a quando non è stato riparato da personale competente.
- L'elettrodomestico è alimentato da una serie di prolunghe o una multipresa portatile, la serie di prolunghe sulla multipresa portatile deve essere posizionata in modo da non essere soggetta a schizzi o infiltrazione di umidità.

- **P**ermettere ai bambini di utilizzare il cassetto scaldavivande senza supervisione solo quando sono state impartite istruzioni adeguate, in modo che il bambino sia in grado di utilizzare il cassetto scaldavivande in modo sicuro e comprenda i pericoli dovuti a un uso improprio.
- L'elettrodomestico e le sue parti accessibili si surriscaldano durante l'uso. **F**are attenzione a non toccare le resistenze. I bambini di età inferiore agli 8 anni devono essere tenuti lontani e sorvegliati costantemente.
- Durante l'uso, l'elettrodomestico si riscalda. **P**restare attenzione a non toccare le resistenze all'interno del cassetto scaldavivande.
- **N**on utilizzare detergenti abrasivi aggressivi o raschietti metallici affilati per pulire il vetro dello sportello del cassetto scaldavivande, poiché potrebbero graffiare la superficie e causare la frantumazione del vetro.
- L'elettrodomestico non deve essere installato dietro una porta decorativa per evitare il surriscaldamento.
- L'elettrodomestico deve essere spento prima di sostituire la lampadina per evitare il rischio di scosse elettriche.
  - In caso contrario si potrebbero verificare malfunzionamenti, morte o scosse elettriche durante l'uso.

### **ATTENZIONE**

- Piccole quantità di cibo richiedono tempi di cottura o riscaldamento più brevi.
  - Cottura eccessiva può provocare la formazione di fiamme e conseguenti danni al cassetto scaldavivande.
- Un'apertura di scarico è posizionata in cima, sul fondo o al lato del cassetto scaldavivande. **N**on bloccare tale uscita.
  - Potrebbe causare danni al cassetto scaldavivande e cattivi risultati di cottura.
- **N**on cuocere cibo avvolto in carta assorbente, a meno che la ricetta utilizzata non contenga istruzioni per il cibo che si sta cucinando. Inoltre, non utilizzare giornali al posto della carta assorbente per cucinare.
  - L'uso improprio può provocare esplosioni o incendi.
- **A**ssicurarsi di posizionare il cassetto scaldavivande in modo che la parte anteriore dello sportello si trovi a 8 cm o più dietro il bordo della superficie su cui è posizionato, in modo da evitare di ribaltare accidentalmente l'elettrodomestico.
  - L'uso improprio può causare ferite personali e danni al cassetto scaldavivande.
- **N**on cercare di friggere nel cassetto scaldavivande.
  - Questo potrebbe causare che il liquido caldo trabocchi improvvisamente.
- **S**e si osserva (o viene emesso) fumo, spegnere o staccare la spina dell'elettrodomestico e tenere lo sportello chiuso per soffocare le fiamme.
  - Potrebbe causare seri danni come incendio o scosse elettriche.
- **Q**uando si riscalda cibo in contenitori di plastica o di carta, tenere sotto controllo il cassetto scaldavivande per evitare la possibilità che si sviluppino incendi.
  - Il cibo potrebbe colare per via della possibilità di deterioramento del contenitore, cosa che potrebbe anch'essa causare un incendio.

- La temperatura delle superfici accessibili potrebbe essere elevata quando l'elettrodomestico è in funzione. **N**on toccare lo sportello del cassetto scaldavivande, la parte esterna e posteriore del mobile, lo spazio interno e i piatti; prima di pulirli assicurarsi che non siano caldi.
  - Poiché si riscaldano, si rischia di bruciarsi a meno che non si indossino guanti da cucina spessi.
- Il cassetto scaldavivande deve essere pulito regolarmente e si devono rimuovere tutti i residui di cibo.
  - Il fatto di non tenere il cassetto scaldavivande pulito può causarne il deterioramento della superficie compromettendo la durata dell'elettrodomestico e creando la possibilità di situazioni pericolose.
- Utilizzare solo la sonda di temperatura consigliata per questo cassetto scaldavivande.
  - Non è possibile accertarsi che la temperatura sia corretta con una sonda di temperatura non adatta.
  - Questo modello non fornisce una sonda di temperatura.
- Questo apparecchio è destinato ad essere utilizzato in applicazioni domestiche e similari, quali:
  - Aree di cucina del personale di negozi, uffici e altri ambienti di lavoro;
  - Fattorie;
  - Per clienti di alberghi, motel e altri ambienti residenziali;
  - Ambienti di bed e prima colazione.
- Questo elettrodomestico può essere adoperato da bambini di almeno 8 anni di età, da persone con capacità fisiche, sensoriali o mentali ridotte e da persone prive di esperienza solo sotto sorveglianza oppure se è stato spiegato l'uso corretto dell'elettrodomestico e siano stati descritti i relativi pericoli. Impedire ai bambini di giocare con l'elettrodomestico. La pulizia e la manutenzione non devono essere effettuate da bambini sotto gli 8 anni e senza supervisione degli adulti.
- Il cassetto scaldavivande è inteso per riscaldare il cibo. L'asciugatura di cibo o indumenti e il riscaldamento di cuscini termici, pantofole, spugne, panni umidi e simili può causare ferite o incendi.
- L'elettrodomestico non è inteso per funzionare tramite timer esterno o sistema di controllo remoto separato.
- Questo elettrodomestico deve essere collegato a terra.

I fili del cavo di alimentazione di rete sono contrassegnati con i seguenti codici

**BLU**~N<sub>eutro</sub>

**MARRONE**~F<sub>ase</sub>

**VERDE** e **GIALLO**~T<sub>erra</sub>

Se i colori dei conduttori nel cavo di alimentazione di questo elettrodomestico non corrispondono ai segni colorati che identificano i terminali nella spina procedere come indicato di seguito:

Il filo di colore **BLU** deve essere collegato al terminale contrassegnato con la lettera **N** o di colore **NERO**.

Il filo di colore **MARRONE** deve essere collegato al terminale contrassegnato con la lettera **L** o di colore **ROSSO**.

Il filo di colore **VERDE** e **GIALLO** o **VERDE** deve essere collegato al terminale contrassegnato con la lettera **G** o  $\oplus$ .

Se il cavo di alimentazione viene danneggiato, deve essere sostituito dal produttore, da un membro dell'assistenza o da tecnici adeguatamente qualificati per evitare pericoli.

– L'uso improprio può causare gravi danni elettrici.

- **U**tilizzare solo utensili adatti per l'uso in cassette scaldavivande.
- **Q**uesto cassetto scaldavivande non deve essere utilizzato a scopo di catering commerciale.
  - L'uso improprio può causare danni al cassetto scaldavivande.
- Il collegamento può essere realizzato rendendo accessibile la spina o incorporando un interruttore nel cablaggio fisso in conformità alle norme di cablaggio.
  - L'uso di spine o interruttori inadeguati può causare scosse elettriche o incendi.
- Lo sportello o la superficie accessibile potrebbero riscaldarsi quando l'elettrodomestico è in funzione.
- **T**enere l'elettrodomestico e i suoi cavi fuori dalla portata dei bambini di età inferiore agli 8 anni.
- **P**er evitare ustioni, agitare o mescolare il contenuto di biberon e vasetti di omogeneizzati e verificare la temperatura prima di consumare il cibo.
- **T**enere puliti l'interno e l'esterno del forno. **P**er i dettagli di come pulire il forno, fare riferimento alla sezione "Come pulire".
- **I**mpostare in base ai requisiti d'installazione per evitare sovrariscaldamento e problemi di funzionamento.
- **N**on pulire a vapore.
- **S**i raccomanda caldamente di non toccare tali superfici durante l'uso per evitare pericoli di ustione. **P**restare particolare attenzione all'area adiacente alle aperture di ventilazione.
- **L**a manopola è calda quando l'elettrodomestico è in funzione. **Q**uando l'elettrodomestico è in funzione, indossare guanti per girare la manopola.

# PANORAMICA DEL PRODOTTO

## Componenti

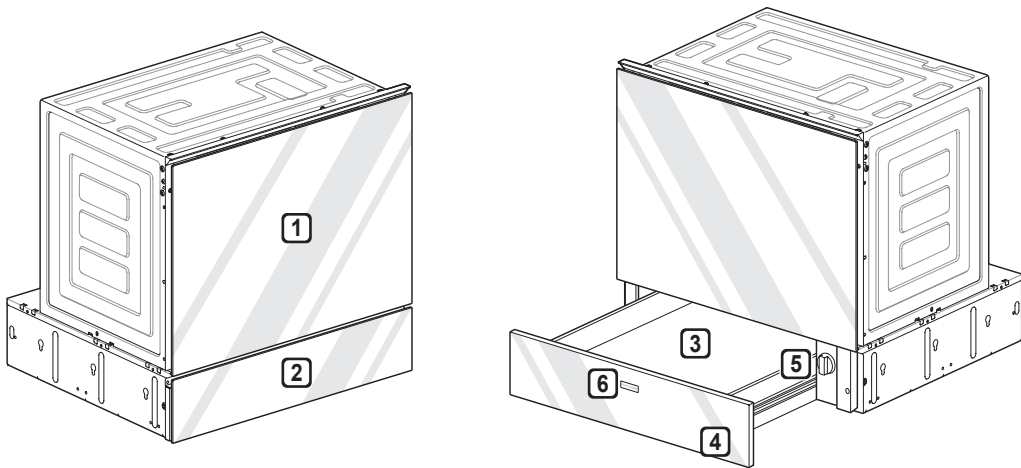

- 1** Forno
- 2** Cassetto scaldavivande
- 3** Cassetto
- 4** Spia luminosa
- 5** Manopola comandi del cassetto scaldavivande
- 6** Etichetta "Push To Open"  
(È possibile rimuovere l'etichetta "Push To Open".)

## Caratteristiche tecniche

<b>Modello del forno</b>	<b>SKSWD2401S</b>
<b>Collegamento alla rete</b>	230 V / 50 Hz
<b>Potenza assorbita</b>	450 Watt / 2,0 A
<b>Dimensioni di installazione forno (mm)</b>	594 (L) x 139 (A) x 553 (P)

# INSTALLAZIONE

## Prima di installare il forno

Rimuovere tutto il nastro e i materiali di imballaggio prima di utilizzare il forno. Smaltire tutti i sacchetti di plastica dopo aver disimballato il forno.

Non permettere mai ai bambini di giocare con i materiali di imballaggio.

### AVVERTENZA

- Le informazioni riportate in questo manuale devono essere seguite esattamente.
  - In caso contrario, si potrebbero provocare incendi o scosse elettriche, con conseguenti danni materiali, lesioni personali o morte.
- **NON** collocare alcun peso sulla porta del forno. Non permettere mai a nessuno di arrampicarsi, sedersi, stare in piedi o appendersi alla porta del forno.
  - Il forno potrebbe inclinarsi e il contatto con cibi caldi o il forno stesso potrebbero causare lesioni.
- L'alimentazione elettrica deve essere interrotta durante l'esecuzione delle connessioni elettriche.
  - In caso contrario, si possono causare gravi lesioni personali, morte o scosse elettriche.
- Devono essere utilizzate le viti di montaggio.
  - In caso contrario, il forno potrebbe cadere e causare gravi lesioni.

### ATTENZIONE

- Assicurarsi che gli armadietti e i rivestimenti delle pareti intorno al forno siano in grado di sopportare la temperatura (fino a 90°C) generata dal forno.
  - Possono verificarsi scolorimento, delaminazione o fusione.
- Durante l'installazione, assicurarsi che nessuna persona possa entrare in contatto con componenti sotto tensione.
- Il forno deve essere installato da un elettricista professionista qualificato, in conformità con i regolamenti e le norme corrispondenti.
- Il forno è un elettrodomestico pesante e deve essere trasportato con molta cura.
- Prima dell'uso iniziale, rimuovere tutti gli imballaggi, sia dall'esterno che dall'interno dell'elettrodomestico.
- Non può essere apportata nessuna modifica alle caratteristiche tecniche del forno.
- L'area di cottura o le piastre di cottura integrate sono dotate di connessioni speciali. Queste possono essere collegate solo alle connessioni corrispondenti dello stesso tipo.

### NOTA

Questa installazione deve essere completata da un installatore o un tecnico qualificato.

L'installazione corretta è responsabilità dell'installatore e il guasto del prodotto a causa di un'installazione errata **NON** è coperto da garanzia.

- Installatore: si prega di conservare queste istruzioni per riferimento dell'ispettore locale, quindi lasciarle al consumatore.
- Cliente: si prega di leggere e conservare le presenti istruzioni per riferimento futuro e assicurarsi di leggere tutto il **MANUALE DELL'UTENTE** prima dell'uso.
- Non utilizzare le parti tranne i componenti forniti quando si installa il prodotto.
- Assicurarsi che il forno sia a filo con la parte anteriore del mobile.

## Per predisporre l'installazione

### Utensili necessari

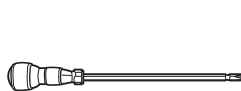

Cacciavite a croce

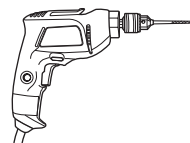

Trapano

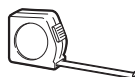

Metro a nastro



Guanti

### Materiali inclusi



Vite per mobili (2ea)



# Informazioni di installazione

Il primo passo dell'installazione è misurare le dimensioni del foro d'incasso attuale e confrontarle con le dimensioni del ritaglio mostrate sotto. Potrebbe essere necessario un lavoro minimo o nullo.

**NOTA**

Assicurarsi che la base sia a livello e che la parte frontale del mobile sia quadrata.

- Deve essere lasciato uno spazio vuoto di almeno 10 mm tra la parte posteriore del forno installato e la parete di collegamento.
- I mobili da cucina a contatto con il forno devono essere resistenti al calore fino a 90°C e i frontali delle unità vicine fino ad almeno 70°C .

## Disegni di installazione (con il forno)

**Dimensioni del foro d'incasso**

- Profondità del foro d'incasso min. 556 mm
- Larghezza del foro d'incasso min. 560 mm
- Altezza del foro d'incasso min. 595 mm

**Dimensioni del ventilazione**

- Profondità del foro d'incasso min. 50 mm
- Larghezza del foro d'incasso min. 550 mm

**Dimensioni del forno**

- Profondità 471 mm
- Larghezza 594 mm
- Altezza 460 mm

**Dimensioni del cassetto**

- Profondità 553 mm
- Larghezza 594 mm
- Altezza 139 mm

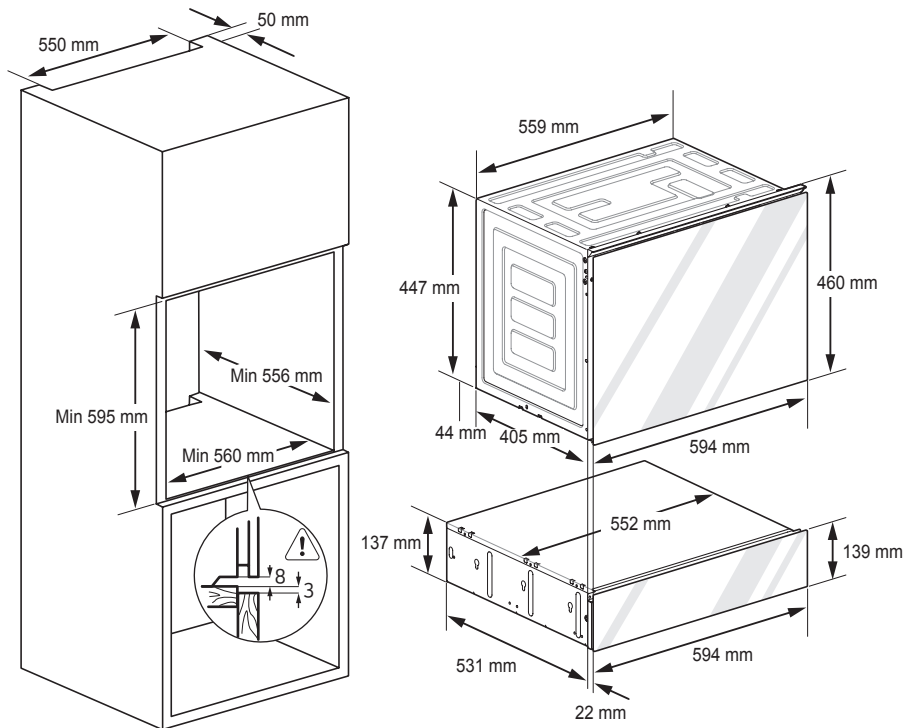

Rimuovere la parete posteriore del mobile. Se è difficile rimuovere la parete posteriore, fare un foro di almeno 100 mm di diametro per permettere al cavo di alimentazione del cassetto di sporgere sulla parete posteriore.

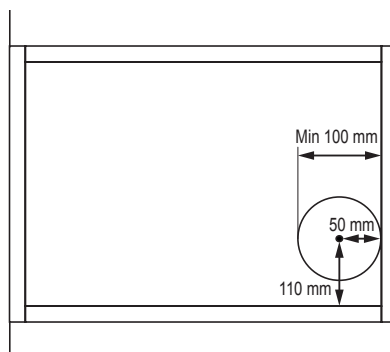

Per una ventilazione corretta, è richiesta un'apertura di ventilazione di 50 mm tra la parete posteriore e la base del mobile.

## Disegni di installazione (senza il forno)

### Dimensioni del foro d'incasso

Profondità del foro d'incasso  
min. 556 mm

Larghezza del foro d'incasso  
min. 560 mm

Altezza del foro d'incasso  
min. 141 mm

### Dimensioni del cassetto scaldavivande

Profondità 553 mm

Larghezza 594 mm

Altezza 139 mm

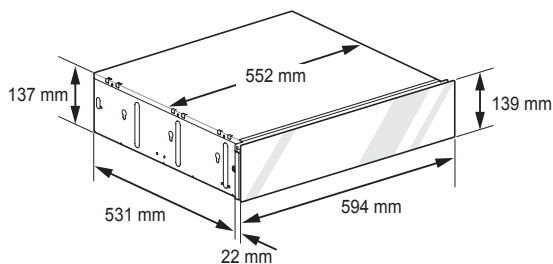
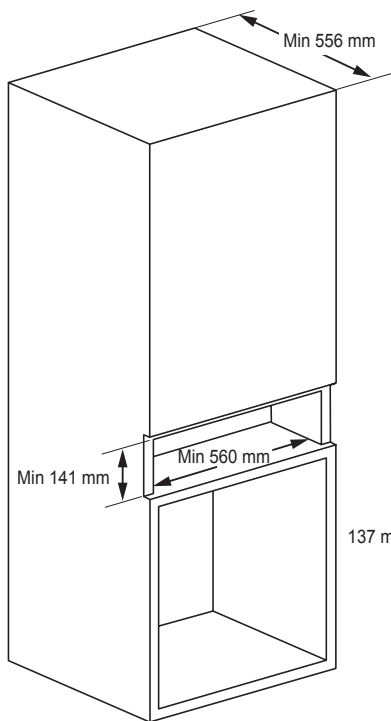

Rimuovere la parete posteriore del mobile. Se è difficile rimuovere la parete posteriore, fare un foro di almeno 100 mm di diametro.

## Installazione

Pulire il mobile prima di installare il prodotto poiché potrebbe essere polveroso. La polvere all'interno del mobiletto potrebbe filtrare nel prodotto e causare un guasto. È necessario che il lavoro venga svolto da almeno due persone che lavorino insieme.

### Installazione con il forno

- 1 Installare il cassetto nel mobile.
- 2 Posizionare il forno sul cassetto.
- 3 Aprire lo sportello del prodotto e stringere le viti sui due fori ai lati destro e sinistro della staffa del bordo.

### Installazione senza il forno

- 1 Installare il cassetto nel mobile.
- 2 Aprire lo sportello del prodotto e stringere le viti sui due fori ai lati destro e sinistro della staffa del bordo.

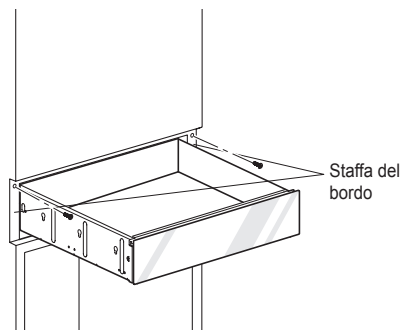

# FUNZIONAMENTO

## Prima di utilizzare il cassetto scaldavivande

Il cassetto scaldavivande tiene il cibo cotto alla temperatura di consumo. Tutti gli alimenti posizionati nel cassetto scaldavivande devono essere coperti con un coperchio adatto all'uso all'interno del forno o con un foglio di alluminio per preservarne la qualità. Non mettere fogli di alluminio sulla parte inferiore o sui lati del cassetto. Utilizzare nel cassetto scaldavivande solo utensili e pentole consigliati per l'uso in forno.

## Panoramica dell'unità dei comandi

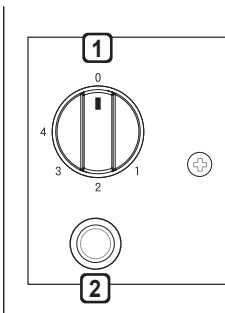

### 1 Manopola di controllo del funzionamento

- Utilizzare quando si riscalda il cibo e le stoviglie/piatti da forno fino alla temperatura desiderata.

### 2 Indicatore di funzionamento

- Girare la manopola di controllo del funzionamento nella direzione della freccia accenderà una luce che permetterà di verificare lo stato operativo. Dopo aver chiuso il cassetto scaldavivande, è possibile verificare se l'indicatore di funzionamento è spento tramite la spia luminosa.

## Come utilizzare il cassetto scaldavivande

- 1 Spingere il cassetto per aprirlo.
- 2 Mettere il cibo o le stoviglie/piatti da forno nel cassetto.
- 3 Girare la manopola all'impostazione desiderata.

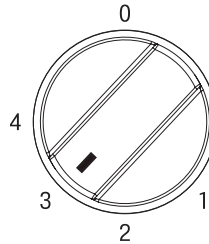

- 4 Spingere il cassetto per chiuderlo.

## Quanto dura il preriscaldamento

Il periodo di tempo richiesto per il preriscaldamento dipende dal materiale e dallo spessore delle stoviglie da forno, nonché dalla quantità, dall'altezza e dalla disposizione delle stoviglie da forno. Distribuire le stoviglie su tutta la superficie del forno, per quanto possibile. Ci vorranno circa 15-25 minuti per preriscaldare piatti per 6 persone.

## Consigli sul cibo e il livello di potenza del cassetto scaldavivande

Potrebbe essere necessario mettere nel cassetto scaldavivande diversi tipi di cibo contemporaneamente. Per i migliori risultati, non lasciare cibo nel cassetto scaldavivande per più di un'ora. Non lasciare piccole quantità o cibo sensibile al calore, come uova, nel cassetto scaldavivande per più di 30 minuti.

La tabella mostra vari usi per il cassetto scaldavivande. Impostare il selettore di funzione all'impostazione desiderata. Preriscaldare le stoviglie come indicato nella tabella.

Impostazione	Cibo / Stoviglie per il forno (tenendo caldo)
1	<ul style="list-style-type: none"> <li>• Far lievitare l'impasto</li> <li>• Riscaldare tazze/piatti</li> </ul>
2	<ul style="list-style-type: none"> <li>• Scongelare cibo surgelato</li> <li>• Tenere uova al caldo</li> <li>• Tenere il pane caldo</li> </ul>
3	<ul style="list-style-type: none"> <li>• Arrostire il cibo</li> <li>• Purè di patate</li> <li>• Patate arrosto</li> </ul>
4	<ul style="list-style-type: none"> <li>• Mantenere il cibo caldo</li> <li>• Tenere le bevande calde</li> <li>• Cibi con base a impasto piatto</li> <li>• Asciugare torte</li> <li>• Sciogliere cioccolato</li> <li>• Preriscaldare stoviglie da forno</li> </ul>



## ATTENZIONE

- Utilizzare gli utensili quando si riscalda il cibo.
- L'isolamento è una funzione usata per tenere la temperatura del cibo.
- La quantità di cibo da riscaldare è idealmente per 4-6 persone.
- Quando si riscalda, coprire o avvolgere il cibo per evitare che la superficie si asciughi. (Quando si friggono patatine, non coprire o avvolgere.)
- Prestare attenzione al fatto che, dopo il riscaldamento, il contenitore può diventare caldo.
- Per i migliori risultati, non lasciare cibo nel cassetto scaldavivande per più di un'ora.
- Utilizzare sempre un piatto quando si usa il cassetto caldo.
- Dopo aver azionato il cassetto scaldavivande, girare su OFF la manopola di controllo del funzionamento. (posizione 0)
- La manopola è calda quando l'elettrodomestico è in funzione. Quando l'elettrodomestico è in funzione, indossare guanti per girare la manopola.

# MANUTENZIONE

## Come pulire

### Per pulire il cassetto scaldavivande

- Tenere pulito l'interno del cassetto scaldavivande
  - Schizzi di cibo o liquido versato si attaccano alle pareti del cassetto scaldavivande e tra la guarnizione e la superficie dello sportello. Si consiglia di asciugare immediatamente gli sversamenti con un panno umido. Utilizzare un panno umido per pulire le briciole che cadono tra lo sportello e il telaio. È importante tenere quest'area pulita per garantire la tenuta stagna. Rimuovere macchie di grasso con uno straccio insaponato, quindi risciacquare e asciugare. Non adoperare detersivi corrosivi o abrasivi.
- Tenere pulito l'esterno del cassetto scaldavivande
  - Pulire l'esterno del cassetto scaldavivande con acqua e sapone, poi risciacquare con acqua pulita e asciugare con un panno morbido o della carta assorbente. Per evitare danni alle parti operative all'interno del cassetto scaldavivande, l'acqua non deve penetrare nelle aperture di ventilazione.
- Lo sportello e la guarnizione devono essere tenuti puliti. Utilizzare solo acqua calda e saponata, risciacquare poi asciugare bene. **NON USARE MATERIALI ABRASIVI COME DETERGENTI IN POLVERE O SPUGNETTE DI ACCIAIO E PLASTICA.** Le parti metalliche sono facili da tenere curate se pulite frequentemente con un panno umido.
- Non adoperare pulitori a vapore.

# RISOLUZIONE DEI PROBLEMI

## Prima di chiamare l'assistenza

Prima di rivolgersi all'assistenza tecnica, consultare questo elenco. Ciò potrebbe far risparmiare tempo e denaro. L'elenco include eventi comuni che non sono il risultato di difetti di lavorazione o di materiali in questo prodotto.

Sintomi	Precauzioni	Soluzioni
Il cassetto scaldavivande non funziona.	Il cassetto scaldavivande è connesso?	<ul style="list-style-type: none"> <li>Controllare il collegamento del cavo di alimentazione.</li> </ul>
	La manopola di controllo del funzionamento è nella posizione desiderata per funzionare?	<ul style="list-style-type: none"> <li>Impostare la manopola di controllo del funzionamento nella posizione desiderata.</li> </ul>
Il cassetto scaldavivande non si apre né si chiude facilmente.	C'è molto cibo o stoviglie nel cassetto scaldavivande che causa al dispositivo di pendere da un lato?	<ul style="list-style-type: none"> <li>Ridurre il peso all'interno del cassetto scaldavivande e non mettere cibo o utensili che pendono da un lato.</li> </ul>
Dall'interno del cassetto scaldavivande fuoriesce dell'acqua.	È presente acqua sulla parete del cassetto scaldavivande?	<ul style="list-style-type: none"> <li>Se c'è dell'acqua sul fondo del cassetto scaldavivande, rimuoverla.</li> </ul>
	È stato azionato senza che il cibo venisse incartato o coperto con coperchi o fogli di alluminio?	<ul style="list-style-type: none"> <li>Coprire il cibo avvolgendolo con fogli trasparenti, coperchi o fogli di alluminio. (tranne quando si frigge)</li> </ul>
Il cibo si asciuga.	È stato azionato senza che il cibo venisse avvolto in carta o PVC?	<ul style="list-style-type: none"> <li>Coprire il cibo avvolgendolo con fogli trasparenti, coperchi o fogli di alluminio. (tranne quando si frigge cibo croccante)</li> </ul>
Quando l'operazione è stata completata, l'indicatore di funzionamento si illumina e il cassetto scaldavivande si aziona.	La manopola di controllo del funzionamento è in posizione OFF?	<ul style="list-style-type: none"> <li>Quando non è in uso, impostare la manopola di controllo del funzionamento su OFF (posizione O).</li> </ul>

Se il problema non può essere risolto con le azioni precedenti, contattare il centro di assistenza LG

### NOTA

Se difettoso, l'elettrodomestico non deve essere utilizzato. Se si verifica un guasto, l'elettrodomestico deve essere isolato rimuovendo la spina di alimentazione o spento rimuovendo il fusibile o spegnendo l'interruttore automatico nel quadro elettrico della casa.

L'elettrodomestico deve essere riparato solo da un professionista elettrico qualificato. Le riparazioni eseguite in modo improprio possono causare danni considerevoli.

### ATTENZIONE

- Le riparazioni all'elettrodomestico devono essere eseguite esclusivamente da un tecnico autorizzato! Un rischio considerevole può derivare da riparazioni errate.
- Non utilizzare l'elettrodomestico se danneggiato. In caso di guasto o errore, spegnere l'interruttore generale. In caso di guasto, le visite dei tecnici del servizio clienti o dei concessionari potrebbero non essere coperte dalla garanzia se la causa del guasto è il risultato di un uso anomalo da parte del cliente.

## Servizio clienti e parti di ricambio

Se sono necessari pezzi di ricambio o un tecnico, contattare il centro di assistenza clienti LG locale.

La chiamata verrà automaticamente inoltrata al centro di assistenza clienti responsabile dell'area locale. È possibile trovare l'indirizzo del centro di assistenza clienti locale e altre informazioni per i clienti sul sito internet [www.signaturekitchensuite.com/it](http://www.signaturekitchensuite.com/it)

Assicurarsi di avere i seguenti dettagli a portata di mano:

- Nome e indirizzo, incluso il proprio codice postale.
- Numero di telefono.
- Dettagli esatti della natura del problema.
- Il modello, la serie e il numero di serie.
- Lo scontrino di acquisto datato. Per qualsiasi intervento in garanzia è richiesta la prova di acquisto. Prima di avanzare un reclamo in garanzia, assicurarsi di aver letto la sezione "Risoluzione dei problemi". Ci sarà un addebito per ogni ispezione effettuata da un tecnico se dovesse accadere che non c'è nessun guasto meccanico o elettrico dell'elettrodomestico.

## Servizio Clienti

Per domande generali su SIGNATURE KITCHEN SUITE, contattare il nostro servizio clienti per iscritto o a mezzo telefono o visitare il nostro sito web all'indirizzo [www.signaturekitchensuite.com/it](http://www.signaturekitchensuite.com/it)

È possibile scaricare il manuale utente all'indirizzo [www.signaturekitchensuite.com/it](http://www.signaturekitchensuite.com/it)

### Smaltimento delle apparecchiature obsolete



- 1 Tutte le apparecchiature elettriche ed elettroniche, contrassegnate da questo simbolo ("bidone della spazzatura barrato da una croce"), devono essere raccolte e smaltite separatamente rispetto agli altri rifiuti urbani misti mediante impianti di raccolta specifici installati da enti pubblici o dalle autorità locali. Si ricorda che gli utenti finali domestici possono consegnare gratuitamente le apparecchiature elettriche ed elettroniche a fine vita presso il punto vendita all'atto dell'acquisto di una nuova apparecchiatura equivalente. Gli utenti finali domestici possono inoltre consegnare gratuitamente apparecchiature elettriche ed elettroniche di piccolissime dimensioni (non eccedenti i 25 cm) a fine vita direttamente presso un punto vendita a ciò abilitato, senza obbligo di acquistare una apparecchiatura nuova di tipo equivalente. Si prega di informarsi previamente presso il punto vendita prescelto circa tale ultima modalità di conferimento dell'apparecchiatura a fine vita.
- 2 Il corretto smaltimento dell'unità obsoleta contribuisce a prevenire possibili conseguenze negative sulla salute degli individui e sull'ambiente. Una gestione responsabile del fine vita delle apparecchiature elettriche ed elettroniche da parte degli utenti contribuisce al riutilizzo, al riciclaggio ed al recupero sostenibile dei prodotti obsoleti e dei relativi materiali.
- 3 Per informazioni più dettagliate sullo smaltimento delle apparecchiature obsolete, contattare l'ufficio del comune di residenza, il servizio di smaltimento rifiuti o il punto vendita in cui è stato acquistato il prodotto. ([www.lg.com/global/recycling](http://www.lg.com/global/recycling))

# GARANZIA

La presente Garanzia si intende aggiuntiva e non sostitutiva di ogni altro diritto di cui gode l'acquirente del prodotto ed, in particolare, non pregiudica in alcun modo i diritti del consumatore stabiliti agli articoli da 128 a 134 del "Codice del Consumo", D.Lgs. 206/2005 (c.d. "Garanzia Legale"). La Garanzia Legale ha una durata di 24 mesi a partire dalla consegna del bene ed è prestata dal venditore presso cui è stato effettuato l'acquisto del prodotto. In base alla Garanzia Legale il consumatore che abbia denunciato al venditore i difetti del bene entro due mesi dalla loro scoperta, ha diritto alla riparazione o sostituzione del prodotto non conforme, ovvero può richiederne una congrua riduzione del prezzo, oppure ancora la risoluzione del contratto di acquisto. Maggiori informazioni su tali rimedi e sulle relative condizioni di applicabilità possono essere consultate al seguente indirizzo, che contiene un estratto del Codice del Consumo in materia di Garanzia Legale: [www.lg.com/it](http://www.lg.com/it)

La presente garanzia, prestata da LG Electronics Italia S.p.A. sui prodotti della gamma SIGNATURE KITCHEN SUITE ai sensi dell'articolo 133 del Codice del Consumo, è per contro disciplinata dai termini e condizioni del presente certificato.

Le procedure di assistenza ed i servizi aggiuntivi descritti nella presente garanzia, potranno subire delle variazioni che saranno pubblicate nella pagina "Garanzia Prodotti" del sito [www.lg.com/it](http://www.lg.com/it) – nell'area Supporto.

## Termini e condizioni della garanzia

- La garanzia di LG Electronics sui prodotti della gamma SIGNATURE KITCHEN SUITE copre eventuali difetti dei materiali e di fabbricazione.  
Di conseguenza tutti gli altri tipi di difetti e danni sono esclusi, come quelli da uso inappropriato, impostazioni errate, errata calibrazione e installazione, mancata osservanza delle istruzioni contenute nel manuale d'uso, così come danni causati da fattori esterni, danni estetici, fenomeni naturali, normale usura nel tempo. La garanzia non copre altresì la sostituzione, riparazione o manutenzione di parti consumabili quali ad esempio cinghie, filtri e guarnizioni, deterioramento/rottura/ interruzione tubi esterni.
- La garanzia di LG Electronics sui prodotti della gamma SIGNATURE KITCHEN SUITE ha validità a partire dalla data di acquisto del prodotto e si applica solo dietro presentazione della prova di acquisto originale (non manoscritta). Il documento deve essere in grado di far capire inequivocabilmente il prodotto a cui si riferisce. La presente garanzia si applica solo al primo acquisto del prodotto e sono pertanto esclusi acquisti successivi, come ad esempio vendite di seconda mano, anche se accompagnate da una valida prova d'acquisto.
- La garanzia di LG Electronics sui prodotti della gamma SIGNATURE KITCHEN SUITE diviene nulla in caso di alterazione o di lavori di riparazione eseguiti da persona non autorizzata da LG Electronics Italia S.p.A., in caso di manomissione o rimozione del numero di serie del prodotto, in caso di rilavorazione o utilizzo professionale del prodotto, intendendosi per tale l'utilizzo da parte dell'utente nell'ambito della propria attività imprenditoriale, commerciale, artigianale o professionale.
- La decisione se riparare, sostituire o rimborsare, conformemente a quanto segue, il prodotto spetta esclusivamente a LG Electronics Italia S.p.A.. Le parti e le unità sostituite o rimborsate diventano proprietà di LG Electronics Italia S.p.A.
- Altri costi diversi da quelli di riparazione o sostituzione (ad esempio: installazione e disinstallazione prodotti, utilizzo di autoscale, ponteggi o altri sistemi di elevazione) non sono coperti dalla garanzia LG Electronics sui prodotti della gamma SIGNATURE KITCHEN SUITE.
- LG Electronics Italia S.p.A. non è responsabile per qualsiasi perdita o danno a software o a dispositivi di archiviazione dati, nonché danni derivanti dal mancato uso del prodotto.
- A seconda del difetto presentato dal prodotto, il Centro di assistenza, in accordo con LG Electronics Italia S.p.A., potrà procedere con la riparazione o la sostituzione del prodotto completo.  
Nella sostituzione potranno essere impiegati prodotti o parti, identici o con pari caratteristiche.  
I prodotti sostitutivi o le parti utilizzate per le riparazioni potranno essere nuovi o ricondizionati. Nei casi in cui non sia possibile applicare le soluzioni sopra descritte, LG Electronics Italia S.p.A. si impegna a rimborsare il prezzo di acquisto al cliente applicando un abbattimento in ragione della data di acquisto del prodotto stesso. La tabella di abbattimento ai fini del rimborso è consultabile al sito [www.lg.com/it](http://www.lg.com/it). Il servizio per il cliente è completamente gratuito se il prodotto viene riscontrato difettoso. Se il prodotto non viene riscontrato difettoso, il costo di manodopera dell'intervento, dell'uscita a domicilio e di un eventuale trasporto del prodotto, potranno essere addebitati al cliente stesso da parte del centro di assistenza.
- I prodotti nuovi riscontrati danneggiati alla prima apertura della confezione originale non devono essere installati o inviati/ portati in riparazione presso i Centri di assistenza. I clienti finali devono rivolgersi al rivenditore che, a seconda del caso, provvederà a fornire al cliente la soluzione più idonea, in accordo con LG Electronics Italia S.p.A.
- Questo prodotto SIGNATURE KITCHEN SUITE è garantito per un periodo di ventiquattro (24) mesi.



- La garanzia di 10 anni sulle parti copre il solo costo dei seguenti componenti, come applicabile: Compressore frigorifero; Motore Direct Drive Lavatrice (Statore; Rotore ed Hall Sensor) ed il Compressore Inverter dello Split Aria Condizionata montato a muro (monosplit); motore inverter aspirapolvere, magnetron inverter. Dopo il secondo anno di garanzia, i costi della manodopera e dell'eventuale diritto di chiamata restano comunque a carico del cliente.
- Le batterie interne ai prodotti hanno una garanzia di 1 anno

**Customer Information Center**

Paese	Telefono	Indirizzo
Italia	800 978 866	LG Electronics Italia S.p.A. Via Aldo Rossi 4 20149 Milano

# PROMEMORIA



Customer Information Centre

For inquires or comments, call:  
**800-978-866**